

kontakt med

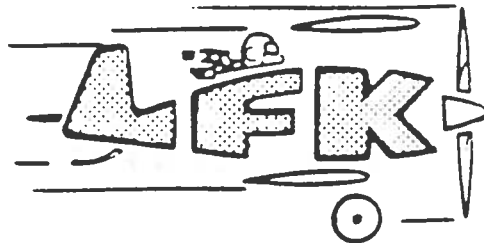

MEMLEMTIDNING FÖR LINKÖPINGS FLYGKLUBB

REDAKTION: Per-Olov Jonsson tel A 013-183774 R 013-104358
REDAKTIONSKOMMITTE: Lennart Angvik A 013-262069 B 013-151773
Björn Johansson A 013-117530 B 013-158831
DISTRIBUTION: Klas Olsson och Mats Jonsson
ADRESSREGISTER: Gur. Lundqvist expedition.

NR 1 1988

I DETTA NR

STYRELSEN HAR ORDET

- * LFK testar Tobago
- * Resultat 1987 års jullotteri

KLUBBVERKSAMHETEN

- * Klubbafton reseflyg
- * Studiebesök Corren
- * Fikaverksamhet

TÄVLINGSVERKSAMHETEN

- * Tävlingsverksamheten 1988
- * Tävlingsfacit 1987
- * Resultat Nattugglan 8
- * Tävlingskalendern 1988
- * Bilt 1987

KURSVERKSAMHETEN

- * A-kurs
- * PFT-kurs

JOURTJÄNSTEN

NÄSTA KONTAKT

BILAGOR

- * Nya flygtimpriser 1988

TRAVEL AIR "R" "Mystery Ship"

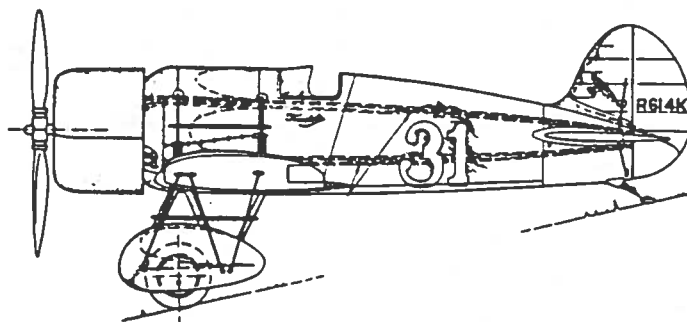
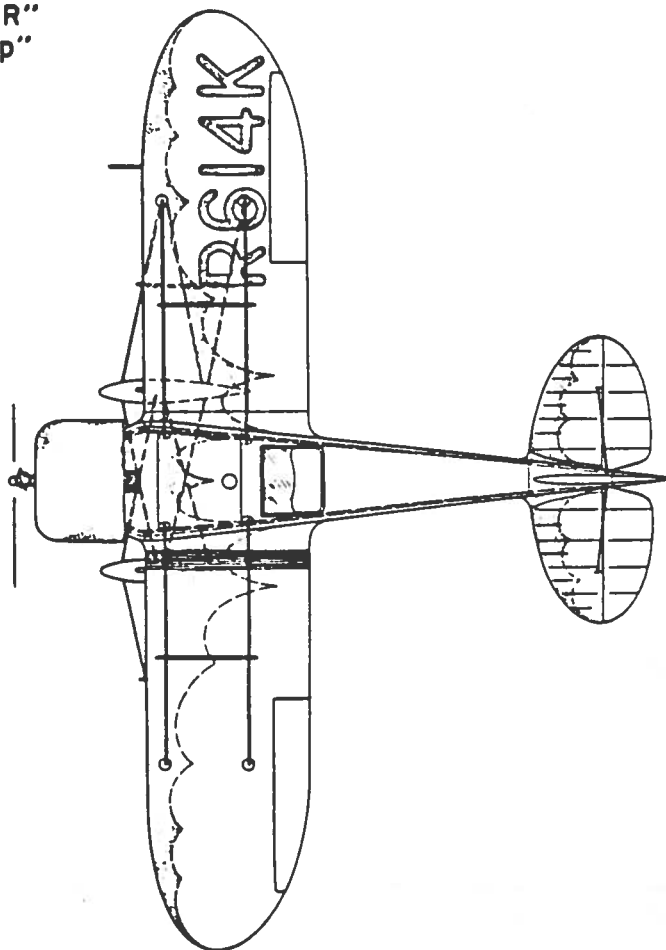

LINKÖPINGS FLYGKLUBB, 561 88 Linköping Tel Exp och jour 013-18 32 0
flygchef och hangar 013-18 32 0
Postgiro 16 01 43-4 Bankgiro 120-0730
Expeditionstider: Skol- och flygchef vardagar 08.00 - 09.00
Expeditionen vardagar 08.00 - 15.00
Bokningstider: Vardagar: Exped. 08.00-15.00 jour: 17.00-mörkrets slut
Lör-, sön-, och helgdagar: Jourhavande 08.00-mörkrets slut

STYRELSEN HAR ORDET

LFK testade Tobago .

Av lördagen blev det inte mycket. av. Marknära dimma gjorde det ommöjligt även för en instrumentflygare att ta sig från Landvetter till SAAB. Vi väntade med spänning på om det skulle lätta under söndagen ,och det gjorde det.

Kl 11.30 på söndagen kom Anders Nilsson med SE-IMU, en Tobago. Trots att flygvädrret fortfarande inte var på topp hade man redan börjat köa för att få komma med upp en sväng. Vi hann med några turer innan vi överlät Tobagon åt flygchefen. Efter 20 minuters "testing" klev en till synes nöjd Lennart ur denna lågvingade "tvålkopp". Många fick möjlighet att bilda sig en uppfattning om komforten, den konstiga "stabben" m.m. Vi körde ett par turer till innan det var dags för tekniska tjänsten att få skruva lite på maskinen i tillsynshangaren. Att man gjort ett bra arbete då man byggt Tobagon det råder det nog inget tvivel om, men hur slitstark är den? Nu är det styrelsen som ska sätta upp en arbetsplan för vidare utvärdering och finansiering. Vi kommer att få ytterligare ett besök under ett par dagar senare i vinter då även TB20/Trinidad kommer att demonstreras. Nog kändes det att vi hade flugit något nytt!

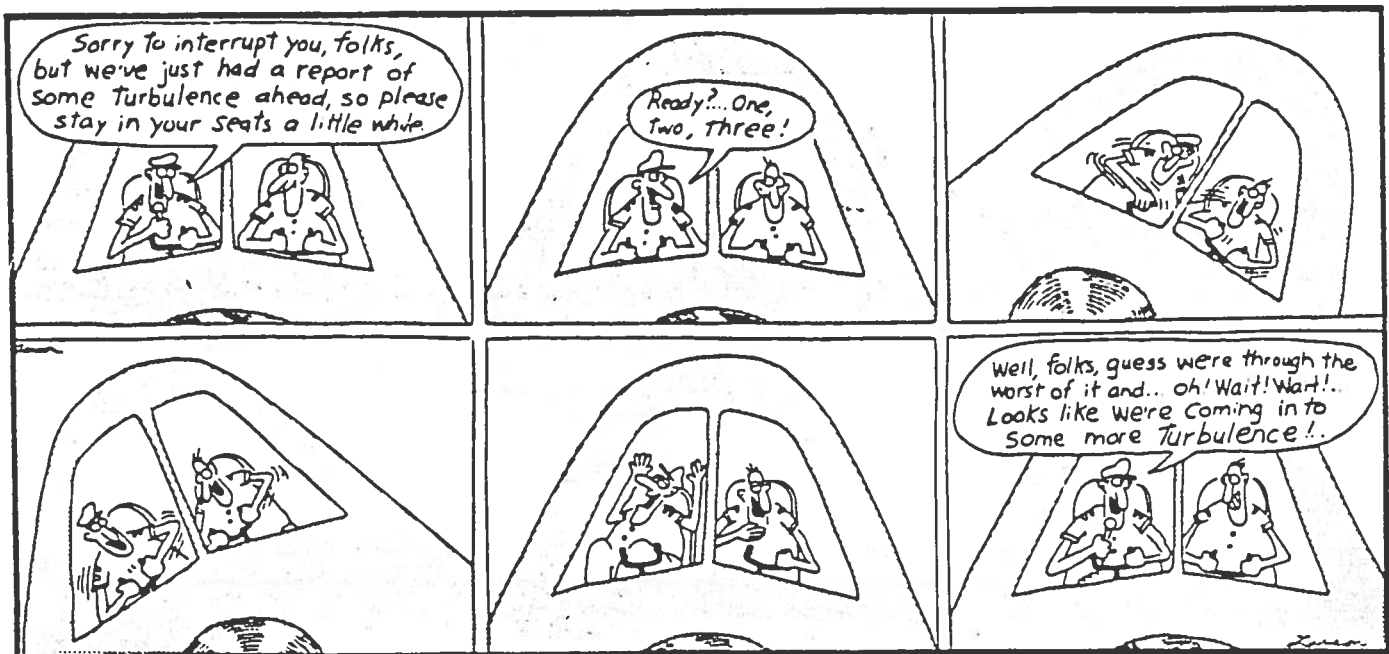

Resultat dragning 1987 års julletteri

1 pris	1000 kr	Hans Fredrikson	269
2-3	500 kr	Lage Lönn	496
		Sture Bjelkåker	161
4-6	250 kr	Bert Nordgren	551
		Två ej sålda	
7-16	150 kr	P G Lundborg	484
		Anders Hartman	319
		Gösta Niss	541
		Sven-Erik Larsson	459
		Sven-Erik Larsson en gång till	
		Senny Barth	145
		Arthur Thuresson	702
		Göran Berseus	
		Thomas Lampe	474
		En ej såld	
17-36	50 kr	Ulf Mennborg	515
		Göran Ferm	255
		Bertil Lexung	461
		Sture Axelsson	142
		Horst Komrak	422
		Torbjörn Pehrson	623
		Per Persson	591
		Urban Johansson	372
		Bengt Magnusson	508
		Jan Lundgren	487
		Tommy Bergström	156
		Per Wernholm	734
		Tage Wennström	738
		Per Hultmark	347
		Hans Mennborg	515
		Anders Svensson	687
		Gunnar Franzen	267
		Torbjörn Kronander	
		Två ej sålda	

Samtliga vinster hamnar inom sinom tid på pilotkontot.

KLUBBVERKSAMHETEN

KLUBBAFTON OM RESEFLYG

Onsdagen den ~~24:e~~ ^{16/3} februari kör vi igång med årets första klubbafton som kommer att handla om reseflyg. Visserligen inbjuder inte vädret så här års till några långresor, men det skadar inte att redan nu börja se fram mot den årstid då dagarna är som längst och flygtiduttaget som högst.

Vi samlas i klubbhuset klockan 19 och därefter kommer några av de mer resvana i klubben att visa lite bilder och berätta om sina erfarenheter. Vi tänkte även utröna förutsättningarna att under våren köra en kurs i reseflyg där vi mer i detalj går in på planering, bestämmelser i olika länder etc. Förhoppningsvis ska vi kunna avsluta en sådan kurs lagom till sommaren med att vi ger oss iväg på ett längre rally.

Du som har ett gammalt eller nytt cert och vill använda det till något mer än att bara åka till Motala, du som har tröttnat på att bara lyssna på, och läsa om, andras rövarhistorier från utlandsresor, du som vill prova på en helt ny form av semester, du bör absolut komma till klubben den 24:e!

STUDIEBESÖK PÅ CORREN

Tisdagen den 8:e mars gör vi studiebesök på Östgötacorrespondenten och tittar på hur man gör en tidning. Samling 19.00 utanför huvudentren Badhusg 5. Värd för det hela är Lars Grönlund.

FIKAVERKSAMHETEN

Fram mot våren och sommaren är det tänkt att klubbens fikaversamhet skall utvidgas. Ni som vill ha en kaka eller smörgås till kaffet skall inte längre behöva flyga till Norrköpings flygklubb. Det är inte helt klart hur sortimentet kommer att se ut, men helt klart är att klubbverksamheten kommer att behöva förstärkas med en eller två man som kan hjälpa undertecknad med att hålla förråden fulla. Du som känner att du vill göra en insats för klubben bör därför inte tveka det allra minsta att kontakta mig. I övrigt är det bara att hålla utkik och läsa Kontakten.

Erik Åstrand

TÄVLINGSVERKSAMHETEN

TÄVLINGSVERKSAMHETEN. (TKM/CMD).

Snart börjar tävlingssäsongen med nya friska idéer. Först ett förslag till tävlingskalender, som bifogas efter texten.

Där har vi bl a ett "nygammalt" inslag, "SAFARI", en navtävling strax före STJÄRNTÄVLINGEN och SM i Prec. Alltså ett BRA tillfälle till träning inför SM.

Så har vi VÅRTÄVLINGEN som ska kombineras med DEBUTANTTÄVLINGEN. Detta är ju tillfället för DIG som här kan träna tävla i en navtävling som är speciellt anordnad för endast NYBÖRJARE (debutanter) ! Samtidigt pågår VÅRTÄVLINGEN. För debutanterna är flygtiden GRATIS ! Den bjuder Dig LFK på. Men Du måste givetvis vara LFK-medlem. Mer om detta på annan plats och vid ett senare tillfälle.

Även i år deltar LFK i Rikslandningstävlingen. Deltävlingarna, 3 st, markeras som tidigare med ett "R" efter ordningsnumret, ex GRIPEN 4 R. Du som har mörkertillstånd eller som tänker skaffa Dig ett, kom till LFK - klubbhus

måndag 1988-02-15 , kl 1800.

Då startar nämligen årets tävlingssäsong med en genomgång av vad vi avser med tävlingsverksamheten och speciellt med landningstävlingar i mörker. Vi avslutar kvällen med MÖRKERTRÄNING.

Plats: Brandkårens uppställningsplats vid Kullen.

Om vädret blir för tjurigt flyttas det hela 1 vecka framåt, och då förskjuts den planerade verksamheten automatiskt med 1 vecka i taget. Se f ö TKM - anslagstavla !

INBJUDAN TILL NATTUGGLAN.

Den traditionella mörkerlandningsserien i LFK påbörjas med

NATTUGGLAN 1

måndag 1988-02-22, kl 1800.

Den är som vanligt öppen för piloter med mörkertillstånd, men ett minimikrav är dessutom fem landningar i mörker under senaste tre-månadersperiod. Arrangör : Carl Mårten Danielsson, tel 013-150460.

Momenten består av två simulerade direkt följda av två motorlandningar. Reglerna är oförändrade från 1987.

De tre bästa resultaten av 1988 års planerade sex deltävlingar räknas samman. Lägsta sammanlagda prickantal avgör slutresultatet i serien.

NATTUGGLAN 2

planeras prel måndag 1988-02-29, kl 1830.
Arrangör: Seve Barth, 013-181076 (A).

NATTUGGLAN 3

d:o måndag 1988-03-07, kl 1900.
Arrangör: Senny Barth, 013-182160 (A).

VÄLKOMNA !

INBJUDAN TILL GRIPEN.

Den första landningstävlingen dagtid för året, GRIPEN 1, arrangeras av Seve Barth, plats: Saab-fältet, lördag 1988-03-12 med början kl 1000 och beräknas vara avslutad omkr kl 1300. Passage som vanligt genom grinden vid "brandkåren".

Regler enl SM-87 och med följande ordning:

1) Normal landn, 2) Nödl med klaff, 3) Nödl utan klaff samt 4) Motorlandn över hinder.

(OBS ! Pådrag i stråket medför prickbelastning.)

Tävlingen ingår som den första i en serie om sex deltävlingar. De tre bästa resultaten av sex sammanräknas, vilket ger slutresultatet.

VÄLKOMNA !

INBJUDAN TILL KLUBBAFTON.

DU som aldrig tidigare tävlat har här chansen till en bra användning av Dina nyförvärvade kunskaper som cert-innehavare. Om, varför och hur får Du veta mer onsdag 1988-03-02, kl 1900 på LFK, då TKM inbjuder Dig till

KLUBBAFTON, Tävlingsverksamheten.

Även Du som börjat tävla är naturligtvis

HJÄRTLIGT VÄLKOMMEN !

Du har kanske erfarenheter som ytterligare kan understryka vikten av vad vi önskar förmedla.

TÄVLINGSFACIT 1987.

DEBUTANTTÄVLINGEN, 1987-05-16

Årets debutant: THOMAS LAMPE.

ARR: Björn Kullberg

VÄRTÄVLINGEN, 1987-05-16

1) Björn Johansson, 76 pr

2) Nils-Erik Zander, 80

3) Christer Åqvist, 132

K M, 1987-09-12

Årets klubbmästare: Sture Lahrin, 176 pr

2) Eskil Wiklund, 211

3) Christer Åqvist, 232

ARR: Ulf Edlund

GULA SPÅRET, 1987-10-03

1) Nils-Erik Zander, 65 pr

2) Leif Thelander, 119

3) Gunnar Franzén, 128

ARR: Bo-Göran Nilsson

L M i landning, 1987-10-17

Linköpingsmästare: Tage Wennström, 85 pr

2) Gunnar Franzén, 102

3) Torbjörn Persson, 110

ARR: Björn och Erik Kullberg

GRIPEN - serien

1) Seve Barth, 192 pr

2) Tage Wennström, 226

3) Göte Agenhed, 304

32 deltagare, 14 fullföljde

NATTUGGLA - serien

1) Seve Barth, 111 pr

2) Tage Wennström, 115

3) Evert Hedman, 176

12 deltagare, 8 fullföljde

RESULTAT FRÅN NATTUGGLAN 6

1. Tage Wennström 45 prickar

2. Göte Agenhed 123 "

3. Lennart Angvik 173 "

TÄVLINGSKALENDER för Linköpings Flygklubb 1988.

<u>Datum</u>	<u>Kl</u>	<u>Tävling / Arrangemang</u>	<u>Arrangör / Ansvarig</u>
02-15	18	Mörkerträning	C M Danielsson
-22	18	NATTUGGLAN 1	"-----
-29	1830	"----- 2	Seve Barth
03-02	19	Klubbafton, Tävlingsverksamheten	TKM
-07	19	NATTUGGLAN 3	Senny Barth
-12	10	GRIPEN 1	Seve Barth
04-11	18	"----- 2	Lars Grönlund
-25	18	"----- 3 R(ingår i Riksl tävl)	Göte Agenhed
(05-02)			
05-07(14)	08	DEBUTANT/VÄRTÄVLINGEN	
-21(22)	08	SAFARI	Lennart Petersén
-30	18	GRIPEN 4 R	Leif Thelander
(06-06)			
06-4/5 ?		STJÄRNTÄVLINGEN, Visingsö	KSAK/FSF/JFK
-17/19		SM i Precision, Gävle (Avan)	KSAK/FSF/GFK
07-01/03 ?		NM i Prec, Norge	NAK
08-08(15)18		GRIPEN 5 R	Håkan Bengtsson
-19/21 ?		SM i CFFK	KSAK/FSF/
-27/28		AUGUSTINAVEN i Norrköping	NAFK
09-03/04 ?		AROSNAVEN, Västerås	VSK
-10(17)	08	KM + DM, Linköping	Lennart Angvik
-24(10-01)	08	GULA SPÅRET	Bo-Göran Nilsson/Lars G
10-15(22)	10-13	LM + GRIPEN 6	Björn o Erik Kullberg
-24	18	Mörkerträning	C M Danielsson
-31	18	NATTUGGLAN 4	Seve Barth
11-14	18	"----- 5	C M Danielsson
28	18	"----- 6	Senny Barth

ANM R = landningstävling ingår i Riksländningstävlingen.
Kvaltävling för ranking är förutom AUGUSTINAVEN, SM i Prec.
Reservdatum inom parentes. Samordning mellan LFK o NAFK planeras.
Ömsesidig startavgift LFK-NAFK kr 50:- (kartkostnad).
LFK svarar för arr-kostn, såsom foto, kartor, målutläggning, transporter, priser m m, varigenom LFK-are befrias från dessa extra avgifter och tävlar för ord uthyrningspris i av LFK arr tävlingar.
Betr lokala bestämmelser, trafik på marken m m på Saab-fältet i samband med flygtävling hänvisas till flygplatsmeddelanden som kommer att anslås på TKM-anslagstavla.

Linköping 1988-01-30

Carl M Danielsson

Godkänt med förbehåll
av SAAB SCANIA AB / TFM

BILT-1987

SLUTRESULTAT

PLAC.	NAMN	POÄNG
1	SEVE BARTH	11.437
2	NILS-ERIC ZANDER	9.443
3	SÖREN KARLSSON	9.170
4	TAGE WENNSTRÖM	8.501
5	CHRISTER ÅQVIST	7.854
6	SENNY BARTH	6.887
7	GUNNAR FRANZEN	6.782
8	GÖTE AGENHED	6.721
9	SVANTE HOLMSTRÖM	5.478
10	THOMAS LAMPE	5.011
11	EVERT HEDMAN	5.005
12	MORTEN SAETER	4.950
13	STURE LAHRIN	4.824
14	CARL MÅRTEN DANIELSSON	4.650
15	LEIF THELANDER	4.584
16	PER WERNHOLM	4.493
17	BJÖRN KULLBERG	4.200
18	MATS JONSSON	4.100
19	PER PERSSON	3.800
20	ULF EDLUND	3.300
21	GÖSTA NISS	3.010
22	BJÖRN JOHANSSON	3.000
23	K-O GISSELSSON	3.000
24	INGEBORG STÅLBERG	2.574
25	ALF ALLARD	2.500
26	KENT FREDRIKSSON	2.300
27	HÅKAN BENGTSSON	2.200
28	LENNART ANGVIK	2.145
29	ERIK KULLBERG	2.064
30	TORBJÖRN PERSSON	2.040
31	SVEN ARNE HALLBERG	1.800
32	HORST KOMAREK	1.792
33	ESKIL WIKLUND	1.727
34	ANN-CHRISTIN PETERSEN	1.500
35	LENNART PETERSEN	1.500
36	BO-GÖRAN NILSSON	1.500
37	LAGE LÖNN	1.500
38	RUNE CARLSSON	1.500
39	LENNART JOHANNESSON	1.500
40	LARS GULLQVIST	1.500
41	ANDERS HARTMAN	1.500
42	MIKAEL-A CARLSSON	1.500
43	MIKAEL-B CARLSSON	1.500
44	LARS ANDERSSON	1.500
45	YNGVE ANDERSSON	1.500
46	HÅKAN JANSSON	1.500
47	ROLAND PERSSON	1.500
48	DAN KROOK	1.500
49	FREDRIK PERSSON	1.500
50	JOHAN HEDBRANT	1.500
51	NILS G PERSSON	1.500
52	HARRY JALONEN	1.500
53	GUN LUNDQVIST	1.500

54	LENNART TORÄNG	1.500
55	ANDERS BJÖRLING	1.500
56	HANS SPARV	1.500
57	BÖRJE ENGSTRÖM"	1.500
58	ASTON CARLSSON	1.293
59	PETER BOHMAN	1.000
60	LEIF WITTUSEN	1.000
61	STEFAN NYSTRÖM	1.000
62	MALTE STÅHL	0.928
63	STURE BJELKÅKER	0.750
64	LARS OLSON	0.674
65	JESPER BENGTSSON	0.450
66	ULF RINGH	0.438
67	MATS JOHANSSON	0.434
68	THOMAS GRYBÄCK	0.300
69	JAN THELL	0.300
70	L-E WALLHAGEN	0.300
71	HÅKAN NILSSON	0.300
72	K-G PETTERSSON	0.233

KURSVVERKSAMHETEN

A-KURS

Börjar 16 februari. Det finns platser kvar, hjälp gärna till att fylla dem om Du känner någon som kan vara intresserad att lära sig flyga.

Anmälan till LFK expedition.

PFT-KURS

Nästa PFT-kurs blir torsdagen den 17 mars.

Anmälan på klubben.

JOURTJÄNSTEN

Lördag den 6 februari	Kent Månsson 528
Söndag den 7 "	Nils Erik Zander 771
Lördag den 13 "	Senny Barth
Söndag den 14 "	Senny Barth
Lördag den 20 "	Harald Bjarnason
Söndag den 21 "	Harald Bjarnason
Lördag den 27 "	Jan Thell 703
Söndag den 28 "	Alf Allard 126
Lördag den 5 mars	Seve Barth 154
Söndag den 6 "	Alf Allard 126
Lördag den 12 "	Bert Nordgren
Söndag den 13 "	Hans Mennborg
Lördag den 19 "	E. Persson 589
Söndag den 20 "	Hans Fredriksson 269
Måndag den 21 "	Mats Jonsson
Tisdag den 22 "	Göte Agenhed
Onsdag den 23 "	Bengt Magnusson 508
Torsdag den 24 "	Göte Agenhed
Fredag den 25 "	Lars Björkroth
Lördag den 26 "	L. Magnusson 506
Söndag den 27 "	E. Persson 589
Måndag den 28 "	Claes Forsman
Tisdag den 29 "	Gunvor Lind
Onsdag den 30 "	Björn Karlsson 420
Torsdag den 31 "	Claes Selerud 637

NÄSTA KONTAKT

Namnstopp för nästa KONTAKT är preliminärt 1988-03-27.

BILAGOR

PRISLISTA FÖR LINKÖPINGS FLYGKLUBB gäller från och med 880101

U Uthyrning (till LFK medlem)

	CUB	C152	C172	C182	SAFARI
U1 (ej dep kap)	350	310	420	580	440
U2 (dep 2000 SEK)	310	270	380	540	400
U3 (dep 4000 SEK)	300	260	370	530	390
U4 (dep 6000 SEK)	290	250	360	520	380

UL Lågprisflyg (vardag utom lördag nov - feb)

	CUB	C152	C172	C182	SAFARI
UL2 (dep 2000 SEK)	280	240	350	510	370
UL3 (dep 4000 SEK)	270	230	340	500	360
UL4 (dep 6000 SEK)	260	220	330	490	350

UÖ Uthyrning övrigt

	CUB	C152	C172	C182	SAFARI
Målgång/FFK/Brandfl.	399	374	442	570	470

SK Skolflygning

	CUB	C152	C172	C182	SAFARI
SK1 (ej dep kap)	530	490	600	760	620
SK2 (dep 2000 SEK)	490	450	560	720	580
SK3 (dep 4000 SEK)	480	440	550	710	570
SK4 (dep 6000 SEK)	470	430	540	700	560

SS Specialskolning (aerobatic, mörker, i-skolning)

	CUB	C152	C172	C182	SAFARI
SS1 (ej dep kap)	560	520	630	790	650
SS2 (dep 2000 sek)	520	480	590	750	610
SS3 (dep 4000 sek)	510	470	580	740	600
SS4 (dep 6000 sek)	500	460	570	730	590

KS Kommersiell skolning (B-cert)

	CUB	C152	C172	C182	SAFARI
KS1 (ej dep kap)	630	590	700	860	720
KS2 (dep 2000 sek)	590	550	660	830	680
KS3 (dep 4000 sek)	580	540	650	810	670
KS4 (dep 6000 SEK)	570	530	640	800	660

SKO Skolflygning övrigt

Provlektion (C152 och max 18 minuter flygtid) 125
(vid längre flygningar tillämpas SK1 pris)

Introduktionskurs (2 tim C152 + teori) enl överenskom.

YF Yrkesflygning med förare (momspliktig inkomst)

VFR taxi, fotoflyg, övrig YF enligt avtal

Rundflyg (minst 180 SEK per flygning i vuxen 90
fyrplatsigt flygplan. Max flygtid barn 45
15 min. Vid längre flygningar
tillämpas taxipris.)

Övrigt

Hyra av säkerhetsutrustning (per flygplan) fyrplatsigt 40
tvåplatsigt 20
PFT teorikurs 100
PFT flygning SK-pris
Bokningsavgift för flygplan (per bokning) 10

Rabattkategorier (rabatterade priser gäller fr o m dag deponering sker)

FLYGKOD	DEPONERAT KAPITAL
U1/SK1	0
U2/UL2/SK2	2000
U3/UL3/SK3 (kan ej nytecknas)	4000
U4/UL4/SK4	6000

Övriga villkor

- Minsta flygtid som debiteras för uthyrning och skolning 0.3 tim.
- Vid hyra hel dag (0800-1700 april-sept) debiteras lägst 2 timmar.
- Betalning skall regleras med LFK före nästa flygning men senast 7 dagar efter att flygningen ägt rum - i annat fall debiteras dröjsmålsränta motsvarande 40% per år. Ev fakturering eller påminnelse debiteras 10 SEK.
- Merkostnad vid utetankning för bränslepriser över LFK's prislista för bränsleförsäljning debiteras piloten.
- Elev skall före utbildningen sätta in minst 2000 SEK på pilotkontot.
- Ny medlem ska före flygning sätta in minst 500 SEK på pilotkontot.

Medlemsavgifter

FÖDELSEÅR	ORDINARIE MEDLEM	GÄSTMEDLEM	STÖDJANDE MEDLEM
-1921	200	200	70
1922-1965	400	250	70
1966-1970	200	200	70
1971-	40	40	40

- Ordinarie medlem erhåller FLYGREVYN.
- Gästmedlemskap förutsätter ordinarie medlemskap i andra KSAK-ansluten flygklubb eller direktanslutning till KSAK.

Försäljning av bränslen och oljor

Bränsle AVGAS 100LL 3.40 ~~3.25~~ SEK/liter
Olja (65,80 och 200) 30.00 SEK/liter

- För medlemmar med eget flygplan kan bränslekostnad debiteras pilotkontot varvid regler för dröjsmålsränta och faktureringsavgift tillämpas. I övrigt sker försäljning mot EuroCard/Köpkort eller Bankkort. Även kontant betalning accepteras.

