

kontakt med

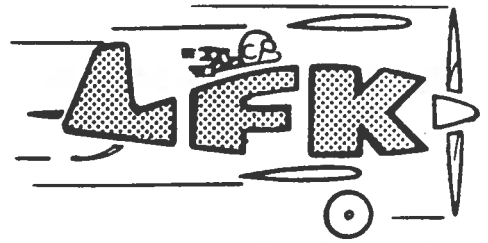

2/85

I DETTA NR

KLUBBARRANGEMANG

- * Klubbafton

STYRELSEN HAR ORDET

- * Programförklaring
- * Arbetsplikten
- * Medlemsavgifter
- * Specialskolning
- * Nya medlemmar
- * Hedersmedlem
- * Rapport från årsmöte

KLUBBARRANGEMANG II

- * Pilotshop på LFK
- * Klubbverksamheten

KLUBBNYTT

- * LFK's telefoner
- * Haveri med SE-IFZ

JOURTJÄNSTEN

JOHANNES HAR ORDET

- * Ändrat luftrum
- * Vårvädret
- * Mjuk mark
- * Checklistan
- * PFT-bokningar
- * Jourtjänsten

MELLANSTICK

DIVERSELÄDAN

- * Fly-in Bromma
- * Cognac Air Rally

TÄVLINGSVERKSAMHETEN

- * Gripen 2
- * Vårtävlingen
- * SM
- * Landningstävlingen
- * Tävlingsresultat

SAXAT

- * Tullingedimma

VINJETTBILDEN

NÄSTA KONTAKT

PRESSTOPP

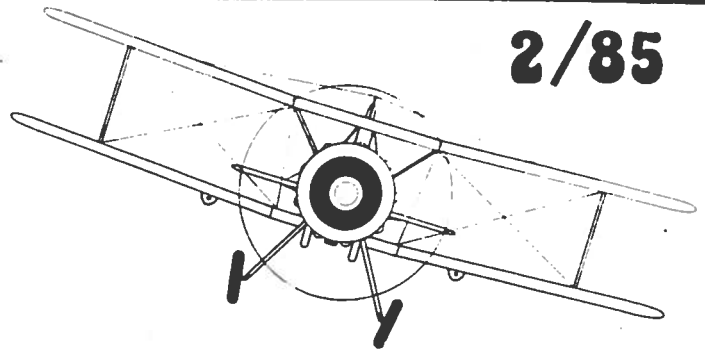

KLUBBAFTON

TÄVLINGSVERKSAMHETEN I FOKUS

Onsdag 27/3, kl.19.00
Plats: Klubblokalen

Kvällen kommer att handla om TÄVLINGSFLYG. Lennart Petersén kommer att berätta en del av sina rika erfarenheter.

Det är många tävlingar Du kan delta i i sommar. Pass på att få en introduktion.

Tävlingskommittén.

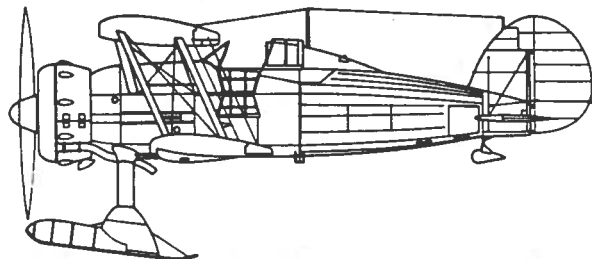
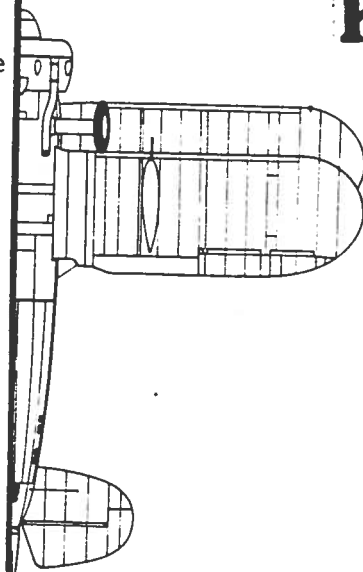

LINKÖPINGS FLYGKLUBB, 581 88 Linköping tel Exp och jour 013/18 32 00
Flygchef och hangar 013/18 32 01

Postgiro 16 01 43-4 Bankgiro 120-0732

Expeditionstider: Skol- och flygchef vardagar 08.00 - 09.00

Expeditionen vardagar 08.00 - 15.00

Bokningstider:

Vardagar: Exptid 08.00-15.00 jourh 17.00-mörkrets inbrott
Lör-, sön- o helgdagar: jourhavande 08.00-mörkrets inbrott

Redaktör:

Lars-Åke Holm, tel arb 013/18 44 50, bost 013/15 86 80

Redaktionskommitté:

Lennart Angvik, arb 013/28 20 69, bost 013/15 17 73

Björn Johansson, arb 013/11 75 30, bost 013/15 88 31

Distribution:

Tommy Nygren och Kjell-Ove Gisselson

Adressregister:

Gun Lundqvist expeditionen

STYRELSEN HAR ORDET

NYTT ÅR, NY STYRELSE, NYA TAG

Vi har nu kommit en bit in på det nya året. En ny styrelse skall börja sitt arbete med att driva klubben.

Som alla vet har vi under de senaste åren drabbats av pålagor och prishöjningar på materiel som höjt våra flygpriser samtidigt som många också känt sig pressade i den privata ekonomin. Resultatet har blivit en gradvis minskande flygtidsproduktion under 1983 och 1984.

Denna trend måste vi bryta och inför 1985 är målsättningen att öka verksamheten igen med bl.a. 10% högre flygtidsuttag. Vi har redan en god bäddning för detta i en glädjande ökning av skolverksamheten. Vi hoppas också på att en stabilare prisutveckling nu skall göra det lättare för oss alla att planera in flygning i privata budgeten.

När vi uppfyller målsättningen kommer nästan automatiskt en stabilisering av klubbens ekonomi som ger möjlighet till satsningar av olika slag.

Bl.a. planerar vi att gå vidare i arbetet att skaffa/bygga bränslesnåla flygplan. Arbeta med LFK 280 skall drivas och dessutom undersöks byggande av MFI 9 med hjälp av SAAB:s industriskola.

Vi ska givetvis också utveckla verksamheten på alla andra områden och de nya funktionärerna filar på sina planer.

Vi är en stor och fin klubb med många medlemmar, en fin flygplanpark och en fungerande organisation som ger oss en utmärkt service. Vad kan vi mer önska oss? Jo, vi vill att många flera bland oss skall mer aktivt delta i klubbarbetet.

Alla skall känna sig som medlemmar även i en stor klubb. I en stor klubb finns massor av arbetsuppgifter av helt skilda slag. Dessa bör fördelas till dem som kan och är bra på just sitt yrkes-eller intresseområde. Då får vi uppgifterna lösta av kunniga medlemmar, på ett riktigt sätt och för en billig penning. På köpet får vi fram en klubbanda. Vi lär känna varandra bättre när fler träffas och drager sitt strå till stacken.

Styrelsen har planerat möten 10/4, 8/5, 5/6 och 26/6.

Har Du synpunkter och konstruktiva idéer om hur det skall vara i klubben, hör av Dig till styrelsen. Vi vill gärna ha in förslag och idéer om hur vi skall bli en storklubb med bra klubbanda. Vi är i första hand en klubb och i andra hand ett flygföretag.

Styrelsen.

PAMINNELSE OM ARBETSPLIKTEN

Om Du inte redan visste det så får Du veta det nu!!

Arbetsplikt gäller för alla flygande medlemmar. Detta innebär att Du varje år skall utföra ett antal arbetstimmar åt LFK. Alternativt debiteras kontant ersättning med 300kr/år för utebliven insats. Du får själv välja vad Du kan och vill hjälpa till med. Arbetsplikten kan t.ex. utföras som:

- Jourtjänst, kvällar
- " , lördagar och söndagar
- Underhåll av byggnader
- Städning och skötsel av tomt med omgivning
- Rengöring, tvättning, vaxning av fpl
- Annat av styrelsen beslutat och sanktionerat åtagande

Vi tycker en insats av 25 tim/år är ett riktvärde som bör gälla.

Hur skall nu detta gå till?

Vi upprättar en medlemsförteckning där det finns kolumner med olika alternativ att välja för vad Du tänker eller vill hjälpa till med. Respektive ansvarig inom styrelsen för de olika aktiviteterna gör upp arbetschema och arbetsfördelning. När Du fullgjort ditt uppdrag, skall antalet tim signeras av aktivitetsansvarig. Förteckningen skall finnas i en speciell pärm intill jourpärm. Har Du inte tillfälle att personligen fylla i vad Du tänker ställa upp med, kan Du ringa jourhavande och be honom skriva in vad Du skall göra för insats.

Varför så drastiska åtgärder? Inför det kärva ekonomiska läget med höga flygtimpriser ser vi detta som ett bra sätt att hålla priserna nere.

Styrelsen/Stationstjänsteman Lage

MEDLEMSAVGIFTER

För de som ännu inte har betalat in årets medlemsavgift vill jag påminna om att det är hög tid att göra detta. Inga flygningar eller inköp får göras mot Ditt pilotkonto om inte medlemsavgiften är betald.

Kassören

SPECIALSKOLNING (SS)

I förra numret av Kontakten skrev jag att vi hade för avsikt att avskaffa flygkategorin SS i prislistan och i stället debitera eleverna på annat sätt. Tanken var att förenkla prislistan. Idén har dock stött på motstånd. Vi har därför beslutat att behålla SS. Priset för specialskolning (I-, B-, mörker- och aerobatic-skolning) är liksom tidigare SK-pris + 30 SEK/h.

Kassören

NYA MEDLEMMAR

Följande nya medlemmar hälsas välkomna i klubben:

411 Olof Klinker	275 Thomas Grybäck	481 Lennart Ljung
419 Jan Kvarnström	649 Anders Sandström	112 Anders Claesson
671 Anders Ståhlbom	615 Anders Robertsson	358 Dan Jangblad
755 Peter Wider	373 Mats Jonsson	571 Stig Assar Olsson
775 Michael Åström	720 Per Töörn	774 Jan Anders Åström
440 Tomas Lundblad	276 Berth Fredriksson	

HEDERSMEDLEM

Enligt LFK stadgar kan styrelsen välja in en person som hedersmedlem om denne gjort sig särskilt förtjänt härav.

Olle Esping uppfyller med bred marginal dessa fordringar och vid ordinarie styrelsemöte 1985-03-13 beslutades att välja in honom som hedersmedlem i klubben.

Sekreteraren.

RAPPORT FRÅN ÅRSMÖTET

Klubbens årsmöte den 1/3 hölls som bekant på Frimurarehotellet. Ett 40-tal!! medlemmar hade hörsammat kallelsen till detta det 51:a årsmötet i klubbens historia.

På mötet redogjordes för verksamheten samt resultatet för 1984. Det blev inte speciellt lysande.

För alla intresserade finns verksamhetsberättelsen tillgänglig i klubbhuset.

Den nya styrelsen valdes helt enligt valberedningens förslag och konstituerade sig den 5/3 enligt följande:

Ordförande:	Hans Mennborg
Vice Ordförande:	Ulf Edlund
Kassör:	Lars Gullqvist
Sekreterare:	Tommy Bergström
Övriga ledamöter:	Sture Bjelkåker Ingemar Cassel Olle Klinker Arne Sterner Tage Wennström
Suppleanter:	Björn Johansson Lage Lönn Peter Svensson
Revisorer:	Sivert Nordgren och Harry Andersson
Revisor- suppleanter:	Lennart Swidén Håkan Jansson

Den avgående ordföranden Olof Esping avtackades av den tillträdande ordföranden Hans Mennborg, vilken redogjorde för det stora arbete Olle lagt ner i klubben. En lång epok av ledarskap tar nu slut.

Olle Esping tackade styrelse anställd personal och alla medlemmar för gott samarbete under den gångna tiden.

Den nya styrelsen har som första målsättning för 1985 att förbättra resultatet gentemot 1984. Detta skall göras på sådant sätt att klubbmedlemmarna kan flyga så billigt som möjligt.

Sekr.

KLUBBARRANGEMANG

PILOTSHOP PÅ LFK

Planera Dina sommarflygningar nu..

Med rätt grejor går det lättare och säkrare att planera och genomföra de till tänkta flygresorna.

ONSDAGEN DEN 17 APRIL HAR VI PILOTSHOP PÅ LFK...

Specialpriser på hela sortimentet.

LFK-SHOP säljer KSAK:s sortiment med 10% rabatt på våra ordinarie priser. Bl.a. nya aktuella kartor i skalorna 1:250000 och 1:500000 och mycket annat.

F:A R/T SERVICE visar sitt sortiment av FLYGSCANNERS. Du får 20% på priset denna dag.

AEROIMPORT erbjuder Dig 10% på väskor, glasögon mm.

DATA-NAV presenterar ett nytt system för snabbplanering inför tjänsteresan. Med hjälp av förtryckta kartor och driftsfärdplaner gör Du Din planering på några minuter. I paketet ingår också en kalkylator anpassad till systemet. Paketpris den 17/4 ger Dig mer än 10% rabatt.

LFK CATERING serverar rykande färska våfflor till specialpriset 5:- inkl. sylt och grädd.

Kom och se vad som finns på borden. VÄLKOMNA.



Lyssna på flygradiofrekvenserna. Upp till 70 frekvenser kan förprogrammeras och avsökes sedan kontinuerligt.

Vid klubbaftonen den 17/4 demonstreras apparaterna och Du som köper en får 20 % rabatt på katalogpriset.

Billigast i stan?

Polisradio
Båtradio

Kommunikationsradio
Jaktradio

Försäljning och service

Firma R/T Service 013-14 09 10

Barnhemsgatan 12 (Ing vänster sida). Linköping.

Öppet: Månd- onsd o fred 18.00-20.00 lörd 9.30-13.00

KLUBBVERKSAMHET

Vi har ju påbörjat ett nytt verksamhetsår inom LFK. Vi, som har åtagit oss att svara för klubbverksamheten, vill med detta upprop ha hjälp med att ytterligare förbättra klubbverksamheten och locka dig som är medlem till gemensamma aktiviteter, utöver flygandet. Vad är en aktiv klubbverksamhet?

I en klubb med så många medlemmar som vi är i LFK måste det finnas rikligt med önskemål om aktiviteter som kan locka och samla de flesta av oss till gemensamma träffar.

Ett första steg mot sådana träffar är att du meddelar Björn Johansson, telefon bostaden 013-158831 eller Tage Wennström, telefon bostaden 013-151164, ditt förslag till klubbverksamhet, så skall vi sedan försöka förverkliga den. Vi hoppas att just du medverkar till att göra en bra klubb ännu bättre.

Tage Wennström

Björn Johansson

KLUBBNYTT

LFK:s TELEFONER

Nu är det enklare att telefonera på LFK. Telefon 183202 har nu öppnats för lokala samtal inom Linköping. Vidare kan man använda kortnummer för vissa viktiga nummer:

Dessa är:

SAAB TWR	1789	
" Brandkår	1500	
" Vakten	3000	
Malmen, Met.	7224	(299408)
F13, Bråvalla	7213	(011-194000)
Kungsängen, TWR	7561	(011-127725)
Bromma Brief.	7551	(08-288723)
" Met.	7552	(0760-60025)
Arlanda Brief.	7541	(08-7805160)
" Väder	7542	(08-7805095)
Landvetter Brief	7554	(031-941145)
" Met.	7555	(031-941400)

Vår telefonautomat, som går med stor förlust, kommer att tas ner inom kort.

Björn J.

HAVERI MED SE-IFZ 19/2-85

Under mörkerskolning och vid landning i Västervik havererade SE-IFZ så svårt att flygplanet har sänts iväg till Norge för reparation. Lärare och elev undkom utan skador. Reparationen kostar klubben 18-20.000:- i självrisk och förlorad bonus. Flygplanet beräknas vara i flygvärdigt skick hos klubben under vecka 8512.

Tommy B.

JOURTJÄNSTEN

Hej igen! Nu är det verkligen dags att skärpa till sig för Jouren. Det måste påtalas att de som skrivit upp sig för jour är ansvarig för det tillfället och då får man inte utebli. Dessutom får vi tydligen stänga klubben eftersom inte någon vill gå jour framöver. Vi måste ha lite framförhållning när det gäller jouren. Nu vill vi inte se att alla som redan antecknat sig för jour tecknar sig ytterligare utan nu är det dags för alla som inte gjort det.

Jag hoppas på snabbt resultat i jourpärmen.

Vinnare av i tim 152 för att man har gjort jour blev för

Januari - 702 A. Thuresson
 Februari - 474 T. Lampe

Lennart T.

April '85	PILOT NR	NAMN	TEL
1	266	GÖRAN FRANZON	80369
2	261	GREGGER FRANSSON	156733 B
3	319	ANDERS HARTMAN	171506 B 183452 A
4			
5			
6			
7			
8			15
9			
10	319	ANDERS HARTMAN	171506 B 183452 A
11	109	GÖTE AGENHED	171518 A 171356 B
12			
13			
14	601	GUNNAR PETERSSON	0141 23000 A
15	591	PER PERSSON	653316
16		G JARNERYD	158452
17	109	GÖTE AGENHED	171518 A 171356 B
18	145	SENNY BARTH	154479
19	345	S HOLMSTRÖM	160658
20	533	JÅ NILSSON	150666
21			
22	448	STURE LAHRIN	653507
23	489	LENNART LINDBERG	
24	109	GÖTE AGENHED	171518 A 171356 B
25	474	THOMAS LAMPE	173248
26	261	GREGGER FRANSSON	156733 B
27	533	JÅ NILSSON	150666
28	102	B AHREMARK	299250
29	102	B AHREMARK	18
30			
31			

Maj '85	PILOT NR	NAMN	TEL
1			18
2		G JARNERYD	158452
3			
4			
5	142	STURE AXELSON	152601
6	533	JÅ NILSSON	150666
7	142	STURE AXELSON	152601
8	591	PER PERSSON	65331
9	109	GÖTE AGENHED	171518 A 171356 B
10	345	SVANIE HOLMSTRÖM	160658
11			
12			
13			20
14			
15	533	JÅ NILSSON	150666
16			
17			
18			
19	658	K SKYBJER	
20	533	JÅ NILSSON	150666
21	142	STURE AXELSON	152601
22	316	PÅR HALLDING	51191 B 07255 A
23			
24	474	THOMAS LAMPE	173248
25			
26			
27			22
28			
29			
30			
31			

JOHANNES HAR ORDET

ÄNDRAT LUFTRUM

En uppmaning till alla piloter i LFK - Läs AIP ang. ändringar av luftrummet i Sverige. Göteborg FIR har utgått! Malmö FIR har övertagit Göteborg FIR och dessutom fått ändrad utsträckning.

VÄRVÄDRET

Ja nu kommer våren och därmed en sommar som alla hoppas skall ge oss ett bra flygväder. Övergången mellan vinter och sommar bjuder alltid på överraskningar i flygvädret. Så släpp inte av på planering och uppföljning före flygning. Du är skyldig som pilot att ta met-uppgifter om rådande väder och hur utvecklingen blir under den tid du flyger.

SE UPP MED MJUK MARK

Nu när snösmältningen och tjällossningen kommer igång så måste alla se upp med kanter på plattor, taxivägar och startbanor. Det blir löst och lerigt, vattensamlingar och alla varianter att köra fast finns, så ta det försiktigt.

ANVÄND CHECKLISTAN

En uppmaning angående checklistor. Varför står huvudström, magneter och andra brytare till eller läge ON när fpl är parkerat? Jo, man använder inte checklistan. Gör det när du kuperar också!

PFT-BOKNINGAR

Än en gång måste jag uppmana alla som skall göra sin PFT. Boka flygtid med lärare i tid. Med risk för att bli tjugig så påminner jag än en gång att den praktiska PFT'n får utföras 6 månader före behörighetens utgång. Hjälp oss med denna framförhållning. Vi har än inte fått gehör för tidigare tjug och uppmaningar ang PFT, men jag hoppas på en uppräckning.

JOURTJÄNSTEN

Jourtjänsten är en förutsättning för att flygverksamheten skall kunna genomföras i LFK under kvällstid samt lördagar och söndagar. Tyvärr så uteblir Jourhanvande ibland och då uppstår ett problem som inte alltid går att lösa. Att få tag i en som tar Jouren med kort varsel är svårt, ja nära på omöjligt. Du som har en jourtid skall i god tid ordna ersättare, det är ditt ansvar i systemet. Med hopp om en förbättring slutar mina uppmaningar. Ha en härlig flygvårsommar!

Johannes

MELLANSTICK

Denna gång stjal vi följande ur kollegan MOFLY (Aeroklubben i Göteborg):

Trygge västgötatorparen Anders går och pysslar vid sin lilla stuga. Plötsligt får han höra starkt motor buller och så kommer en flygmaskin farande mot honom, tar mark och slår runt.

När piloten välbehållen kravlar sig ur vraket kliver Anders fram och frågar: Tror han att det kommer flera såna därainga manicker nu, eller törs en släppa ut hönsen?

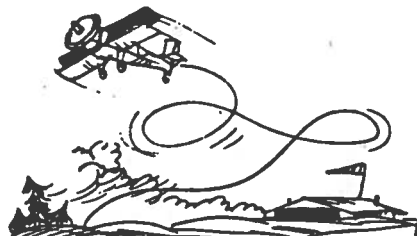

DIVERSELÅDAN

SCAN-AOPA inbjuder till Fly-in i samband med flygdagar på Bromma 10-12 maj 1985. Se stor affisch på klubben. På söndag 12/5 är det stor flygdag!

15:e Internationella "COGNAC AIR RALLY" går av stapeln 22 - 24 juni 1985. Anmälningssblankett finns på LFK. Kanske du skall reservera hela semestern för detta. Om du vinner får du din vikt i - COGNAC!

Björn J.

TÄVLINGSVERKSAMHETEN

GRIPEN 2

Härmed inbjuds du till landningstävlingen GRIPEN 2 som startar MÅNDAG 85-04-15 kl.17.00 . Tävlingsledaren Lars Grönlund önskar genomföra tävlingen före mörkrets inbrott. Kom i tid! Anmälan vid märket.

VÄRTÄVLINGEN....

.... med alla tre momenten nav, spaning och landning ska genomföras lördag 85-04-20 (85-04-27 reserv). En särskild klass för debutanter ska finnas, om intresse finns. Välkommen med din anmälan senast måndag 85-04-15 till tävlingsledaren Carl M Danielsson, adr.TKMEB,Saab-Scania AB, 581 88 Linköping (tel 013-182529).

SM I PRECISIONSFLYGNING

Inbjudan har kommit till årets SM-tävling. Anmälningar samordnas vid ett gemensamt möte på LFK måndag 22 april kl. 19.00. Anslag finns på klubben (TKM-anslagstavla).

LANDNINGSTÄVLINGAR

NAFK arrangerar landningstävlingar på Kungsängen några söndagseftermiddagar, 28/4 och 5/5, kl. 15.00. Ställ upp helst med SE-IFZ som har landningskort. LFK-are är välkomna som tävlingsdeltagare.

Tävlingskommittén

TÄVLINGSRESULTAT

Nattugglan_I

1.	Tage Wennström	66	prickar
2.	Senny Barth	79	"
3.	Nils-Eric Zander	87	"
4.	Seve Barth	109	"
5.	Carl-Mårten Danielson	202	"
6.	Göte Agenhed	213	"

(8 deltagare)

Gripen_I

1.	Senny Barth	74	prickar
2.	Lars Olsson	94	"
3.	Tage Wennström	156	"
4.	Gunnar Fransson	240	"
5.	Thomas Lampe	315	"
6.	Seve Barth	317	"

(10 deltagare)

SAXAT

Neddimmat på Tullinge

Han ligger på instrumentinflygning till Tullinge när han märker att radiokontakten blir sämre och sämre. Han får order att växla till Stockholm kontroll och det fungerar - en stund. Plötsligt försvinner flygledarens röst och allt eldrivet slutar att fungera.

Han upptäcker att han dessutom har tappat orienteringen och beslutar sig för att snabbt ta sig ur molnen och fortsätta VFR. Vid 500 ft syns marken delvis och vid 200 ft är sikten god men inget fält är i sikte.

Han har en sagolik tur - hittar en nysådd åker att landa på och lyckas hålla nerverna i styr nog för att göra en perfekt landning. Vad hade hänt?

Forts...

KOMPLETTERA DIN PILOTUTRUSTNING

PILOTVÄSKOR, FLYGVAPNETS SOLGLASÖGON

FALLSKÄRMSBAGS, CREW-DEKALER M.M.

Vi lämnar 10 % rabatt på våra direktköpspriser på de varor Du beställer den 17 april både till Dig själv och Ditt företag där Du arbetar vardagligen.

Rabatten gäller hela sortimentet i vår katalog.

AEROIMPORT

603 60 NORRKÖPING

specialväskor för PILOTER
AFFÄRSMÄN
SERVICEFOLK
m fl

DATA-NAVIGATION — NU FRÅN LINKÖPING

5 st ICAO-kartor, 500 000-delskartan, nya utgåvan, med DATA-NAV påtryck

Pris _____ 325 kr

DATA-NAV driftfärdplaner preparerade till ca 120 olika flygplatser i Sverige för VFR-flygning

Pris _____ 450 kr

Programmerad fickdator där Du matar in erforderliga värden på tangenterna A-B-C-D-E och Du har en godkänd beräkning på 2 minuter. Apparaten är också programmerad för flygtidberäkning.

Extra programutrymme och svensk instruktion för egen programmering ingår.

Pris _____ 795 kr

Vid beställning den 17 april köper Du komplett system för 1.385 kronor

Priserna gäller inklusive moms men Ditt företag kan givetvis faktureras på sedvanligt sätt.



DATA-NAVIGATION HB
Aslögs väg 7
723 55 VÄSTERÅS

Varför blev det el-bortfall och varför blev han inte varnad i tid? Planet var ju utrustat med varningslampa som skall lysa när alternatorn inte laddar ordentligt? Det var just vad den gjorde! Men ljuset syntes inte i dagsljus beroende på att lampan var neddimmad! Sensmoral: "Att skruva ned ljusstyrkan på en varningslampa kan enbart vara motiverad vid extrem mörkerflygning. Låt därför bli att skruva ned den i andra lägen!", avslutar red. för Botkyrka FK:s flygblad, ur vilket storn är hämtad.

VINJETTBIIDEN

..... föreställer denna gång Gloster Gladiator, välkänt engelskt jaktplan från slutet av trettioalet, den sista av dubbeldäckarna. 55 stycken flög i svenska flygvapnet under beteckningen J8 och J8A åren 1937 - 1942.

Red.

NÄSTA KONTAKT

Nästa manusstopp är den 21 april och KONTAKT MED LFK beräknas vara i din brevlåda den 2 maj.

Red.