

kontakt med

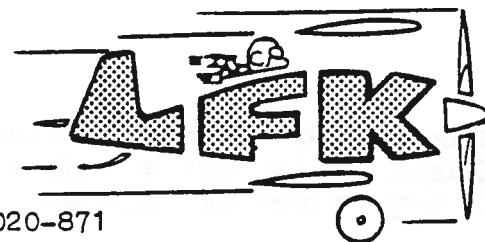

1981-06-07/Lars-Åke Holm

tel arb 013-129020-871
bost 013-158680

5/81

SOMMAR

SOMMAR

SOMMAR

HÄNG MED

Nu är sommaren här med flygväder varje dag (väl). Därför förlägger vi den närmaste tidens klubbarrangemang på främmande orter dit vi tar oss flygledes.

Tanken bakom de utflykter som vi alltså arrangerar är att man ska komma ut och träffa andra klubbmedlemmar i LFK och (flyg)folk på andra platser. Man ska kunna åka ensam eller ta med hela eller delar av familjen.

(forts nästa sida)

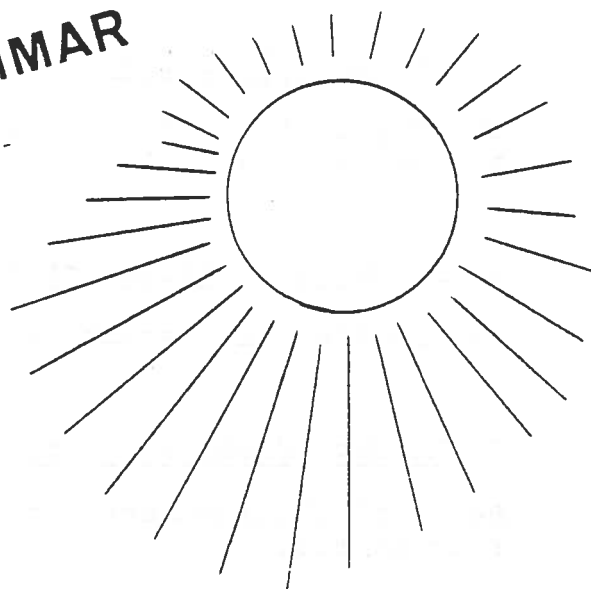

SILJANSNÄS 4/7

TROLLHÄTTAN 18/7

LANDSKRONA 8-9/8

I detta nummer också

- o Besök på en annan klubb
- o Johanness har orde
- o Kassörens uppmaning
- o Simulatorn här
- o Bränsledekaler på fpl
- o Om tändstiftsproblem
- o Mellanstick
- o Flygfoto av LFK och fältet
- o Tips om GYI
- o Safaritävlingen/Junior-SM
- o SM 1981
- o SM i CFFK 1981
- o Resultat från Viggen 3

- o Kommande tävlingar
- o Billig flygträning
- o Kursverksamheten
- o PFT
- o Paris-rally
- o Medlemsmatrikeln
- o På finalen

Bilagor: Medlemsmatrikel
Introduktionspamflett
Medlemskort

LINKÖPINGS FLYGKLUBB, 581 88 LINKÖPING Tel: 013-12 09 00

Postgiro 16 01 43-4 Bankgiro 120-0732

Expeditionstider: Skol- och flygchef vardagar 0800-0900
Expedition " 0800-1300

Bokningstider: Vardagar: Exp.tid 0800-1300, jourh 1700-mörkrets inbrott
Lör-, sön- o helgdagar: jourh 0800-mörkrets inbrott

Enkla program på målplatsen ger ett extra nöje utöver flygningen. Dessa kommer att arrangeras till självkostnadspris och utformas i samråd med de resande.

Vi förutsätter att flygplanen fylls för att ge lågt pris per person. Mellanlandningar för pilotbyten och förfriskningar förutses.

Skaffning medtages!

Således har vi bokat 3 flygplan vid tre tillfällen för i första hand endagsutflykter. Utökningar kan tänkas.

1. Lördag 4/7. Siljansnäs

Ett flygfält i mycket vacker natur. Om så önskas kan övernattnig bli aktuell på Turisthotellet eller i tält.

Kontaktman: Gunnar Persson

2. Lördag 18/7 Trollhättan: Fallens dag

Naturskådespel i stadsmiljö. Transport på platsen ordnas.

Kontaktman: Lööfh's

3. Lördag/söndag 8/8 och 9/8. Landskrona

Besök på Thulinmuseet som visar flyghistoria från Thulinverkens storhetstid.

Alternativt kan man åka till Danmark med färja.

Väljer vi att stanna över natt är ett besök med supé på Ven ett lockande alternativ.

Kontaktman: Lennart Angvik

ANMÄLNINGSLISTOR FINNS PÅ KLUBBEN !

ELLER GÖR EN SOMMARUTFLYKT PÅ EGEN HAND

Hälsa på en annan klubb någon gång!

Uddevalla Flygklubb tipsar om möjligheten att komma och hälsa på vid Rörkärr (655 m gräs, frekvens 123,55, tel 0522/82388). Man erbjuder fin natur, jourtjänst vid veckosluten under sommaren, enklare servering, bränsle Avgas 100LL (kontant) och hjälp med hyrbil om Du vill åka ut och bada eller fiska.

Chalmers FK skriver i sitt klubbmeddelande om "sitt" fält, Brattforsheden i Värmland. Där har man ett klubbhus i form av en barack med sällskapsrum och övernattningsmöjligheter. Skulle Du vara intresserad, ring Brattforsheden 0553/21034 eller CFK på Säve 031/925051 och fråga om de har en slaf åt Dig. Med hjälp av VOR 115.70 och radio 123.50 tar Du Dig dit och ner.

OBS! Man segelflyger med winchstart så korsa aldrig fältet!

FLYGTJÄNSTEN

LFK:are, Johanness håller ett öga på Dig! Och det har föranlett honom att påpeka följande:

Före flygning

LFK-piloter som startar före LFK tjänstetid är skyldig att dränera ev flygplan som måste ställas ut. Man måste göra detta innan flygplanet ställs ut. Man måste göra detta innan flygplanet sätts i rörelse. Se till att roderlås och parkering och bromsar eller bromsklossar är anbringade. Ett bra sätt är att kvällen före gå ned till klubben och hjälpa till så får Du också kärnan på ytterplats.

Radiotrafiken

Det händer fortfarande att LFK:are som flyger på kvällen eller under icke SAAB-tjänstetid tutar ut på 123.4 utan att ta reda på om TWR är i tjänst. Ring och kolla. Och så har vi det här med radiotelefonin. Är Du osäker på någon punkt läs och begrunda, det finns bra litteratur för detta!

Vinduppgift när SAAB har stängt

Om Du har varit ute och flugit och LFK 123.4 gäller, fråga ÖKC om vinden på SAAB, ÖKC läser rätt vind. Styrka och riktning hjälper Dig!

Kontrollzonen

CTR = kontrollerad luft. Du får inte frångå TWR anvisningar, och om Du måste, skall Du meddela Dina avvikelser! Du skall alltså ha tillstånd!

Driftfärdplan

OBS! Driftfärdplan skall upprättas om Du flyger över 25 nm. Läs BCL-D!

Några ord om PFT

Alla som skall genomgå PFT får göra detta 90 dagar före certets utgång (BCL-C)! Nu är praktiskt taget alla LFK:are eniga om att den teoretiska PFT delen skall vara i den kursform vi bedriver i dag. Det är glädjande. Samtidigt ber jag flera att ställa upp som handledare. Kontakta Björn Johansson. (Se mera om PFT längre fram.)

Uppgifter om Dig

Har du rätt telefonnummer till arbete och bostadsadress samt foto på Ditt reg-kort i skrivbordet? SAAB lt saknas också på många saabare! Kolla och ändra och sätt på Ditt foto nästa gång Du besöker klubben. Tänk på vad det underlättar för personalen och jourhavande om Du måste kontaktas angående bokning. En sak till. Skriv läsbart och ange även telefonnummer i bokningspärmerna!

Flyglärare i sommar

Flyglärare finnes i tjänst under SAAB-semester- och övriga semester-tider!

Tack!

Ett stort tack till alla som ställde upp i samband med SAFARI-Junior SL tävlingarna. LFK har en bra tävlingsstab, det hörde och det såg jag. Bra gjort!

Håll rätt på prylarna!

Och det vanliga! Tag med Dig Dina prylar ur flygplanet när Du återlämnar det efter flygning!

Än en gång. Använd CHECKLISTAN som finns i flygplanen!

TILL SLUT ... ha en trevlig flygsommar och taxa lugnt för vår platta har börjat vittra sönder och en del lösa stenar finns här och var, även på gräset!

Johaness

KASSÖREN

.... har efter senaste granskningen av piloternas skulder till klubben funnit att det -tyvärr- än en gång finns anledning att uppmana klubbens medlemmar att betala sina skulder. Naturligtvis syndar inte alla. Men Du är väl inte en av dem, eller

Det är med våra inbetalningar för de av klubbens tjänster vi nyttjat, som klubbens räkningar skall betalas!

SIMULATORN HAR KOMMIT!

Flygsimulatorn "Pacer" finns nu på plats i Klubbhuset. Bokning sker i den vanliga bokningspärmerna och debitering (60 kr/tim) görs via dag-beskedet (notera belopp, ej tid!). Före första "flygning" i simulatorn, kontakta PG Lundborg. OBS! Simulatorn finns kvar endast t o m 30 juni i denna omgång.

TEKNISKA TJÄNSTEN

Bränsledekaler

Det förekommer då och då på flygplatser att kolvmotorflygplan tankas med jetbränsle (eller tvärtom). Eftersom jetbränsle är ett bränsle av fotogentyp kan Du lätt föreställa Dig vad som kan hända med en bensinmotor om den får fel sorts bränsle.

BP m fl bensinbolag har därför beslutat att deras personal kommer att tanka flygplanet på Din muntliga order endast om flygplanet intill påfyllningshålet har en dekal som anger den typ av bränsle som flygplanet skall ha.

Har inte flygplanet en sådan dekal (vilket våra flygplan kommer att få) måste Du fylla i en skriftlig beställning där Du kryssar i rätt bränsletyp (dvs Avgas 100LL).

Så nu vet Du det!

TÄNDNINGSPROBLEM

I många fall kan tändstiftsfel till följd av tetractylbly i bensin reduceras eller elimineras genom rätt handhavandeteknik. Problem med blyigen-sättning av stiften uppstår när låg motortemperatur i förening med rik blandning hindrar den fullständiga förångningen av blyet. Med dessa förhållanden rådande kan blyavlagringar bildas i stiften vid elektroderna och orsaka misständning. Genom att hålla rätt cylindertemperatur kan blyet förångas på rätt sätt och passerar ut med avgaserna.

Följande tips för undvikande av blybesvär kan ges:

1. Använd rätt tändstift. Byt bara inte ute stiften genom att montera likadana som tidigare. Fel stift kan vid något tillfälle monterats och sedan blir det fel också i fortsättningen. Kolla i handlingarna att rätt stift monteras.
2. Acceptera ej en för rikt justerad förgasare eller fuel injector. Detta gäller såväl vid tomgång som vid högre varv. Låt en mek justera blandningen.
3. Om motorn flödats vid start, kör långsamt upp motorn till högt varv för att bränna ur skadliga blyavlagringar.
4. När av någon anledning Du står parkerad, undvik tomgång. Kör med 1200 RPM. Bränslet innehåller en blyrenande tillsats men denna verkar först när stiftets nosdel har en temperatur av 800° F eller högre. För att nå denna temperatur måste Du ha minimum 1200 RPM. Motorn går dessutom jämnare och alternator/generator ger bättre laddning. Taxning är givetvis undantaget, då används det varv som krävs.
5. Använd normal rekommenderad teknik för utmagring vid cruise. Glöm ej ändra utmagringen om carburetor heat/alternate air slås till.
6. Undviks snabb plané med låg effekt. Man kan planera med hög effekt om man tänker till i god tid.

7. Undvik inflygning med fullt avdragen gas i möjligaste mån. Använd en aning gaspådrag. Kom ihåg att förgasare och fuel injectors är inställda något rika vid fullt gasavdrag.
8. Håll motortemperaturen inom normalvärden. Mången pilot tror att ju lägre temperatur dess bättre. Håll cylinder temp vid normalvärde genom normal effekt och rätt utmagring. Använd avskärningsplåtar vintertid för att höja temperaturen.
9. Skifta övre mot undre tändstift vid 50 timmars tillsyn. De övre stiften går i regel renare än de undre.
10. Efter flygning eller markkörning, gör ett pådrag till 1800 RPM i 15 till 20 sekunder, dra av till 1200 RPM och kuperera omedelbart med blandningen.

Mek Ingvar Larsson

NÅGRA TIPS OM GYI

Audio-panelen

Normal inställning är:

- AUTO i läge SPEAKER (eller PHONE om man har head-set)
- Övriga brytare i neutralläge

Då får man sändning och mottagning på den radio man valt med COM1/COM2. Om man dessutom vill lyssna på något annat (t ex NAV1, ADF eller den andra COM-en) slår man till motsvarande brytare.

Auto-piloten

påverkar skevroddren, dvs höjden får man hålla själv. Auto-piloten har följande funktioner:

Alternativ 1: Vridknappen utdragen

- Vridknapp läge LEFT ger "instrumentsväng" vänster
- " " RIGHT ger " höger
- " " neutral ger "wing-leveling" dvs fpl ligger rätt på vingarna

Alternativ 2: Vridknappen inskjuten

- Tryckknapp läge HDG SEL fpl svänger till och bibehåller den kurs som ställs in med röda visaren på kursgyrot
- " " NAV TRK fpl följer radial till eller från VOR. Obs! aktuell radial skall vara inställd på både NAV-en och den röda visaren på kursgyrot.
- " " NAV INT fpl söker upp inställd radial med 45-graders "intercept"
- " " HIGH SENS används tillsammans med NAV TRK vid ILS-inflygning
- " " BACK CRS används vid ILS-inflygning från "fel" håll.

MELLANSTICK

Om våra kvinnliga klubbkompisar ursäktar kommer detta (stulna) filosofiska inslag om pilotens karisma.....

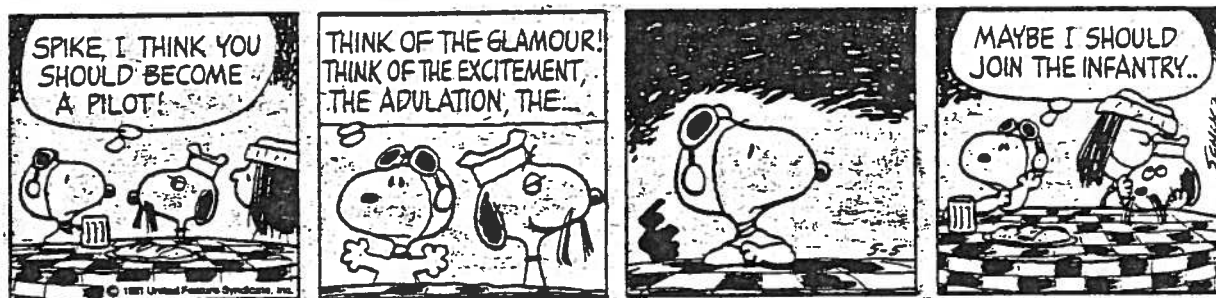

FLYGFOTO AV LFK OCH SAAB-FÄLTET

Lantmäteriverket tog sommaren 1980 ett flygfoto, s k "snedbild", över SAAB-fältet med omgivningar. Bilden kan köpas som tavla (50x50 cm med eller utan ram), overhead och dia. Priset för tavla med ram är 275-350 kr (beroende på den totala beställningens storlek). Tavlan visas på LFK där också beställningslista finns (kontaktman är Sture Lahrin tel 653 56). Beställning är bindande och listan drages in i början av vecka 26.

SAFARITÄVLINGEN/JUNIOR-SM

I Safaritävlingen den 16-17 maj deltog 36 piloter från Östersund i norr till Lund i söder. 7 av dessa tävlade om svenska mästerskapet för juniorer. Totalt segrade 1980 års svenske mästare Henry Lidman, mest tack vare en förnämlig insats i sin specialgren landningsmomentet. På 5:e plats med bud på bättre kom bäste LFK:are Ulf Ringh. Juniormästare blev Hans Hermansson som därmed fick bekräftat att han är landets klart bäste junior. Håkan Olsson, nybliven certinnehavare, kom på en hedrande 3:e plats.

Ett tävlingsarrangemang av denna storlek förutsätter en god arbetsinsats från klubbmedlemmarnas sida. Problem med organisationen gjorde planeringen osäker in i det sista. Men under tävlingen föll alla bitar in på rätt plats och totalt var det drygt 50 klubbmedlemmar och andra som gjorde tävlingen till vad den blev. Alla dessa skall ha ett hjärtligt tack för sin insats och det är nog ingen överdrift att påstå att både funktionärer och tävlande trivdes i det vackra försommarvädret. Till trivseln bidrog bl a Anita Lööfh och Ulla Zander i köket och Hans Mennborg som drog ett tungt lass i organisationen. Till tävlingssekreteriatet utvecklades datorprogram som kommer att vara till stor nytta även vid kommande tävlingar. Programmen skrevs av Bertil Hådén och Kenneth Balck med assistans av Sture Bjelkåker. Med tanke på att Bertil och Kenneth mot slutet fick jobba nästan dygnet runt är det närmast otroligt att det avancerade programsystemet bestod provet på det sätt det gjorde.

PS. Om någon funktionär haft någon utgift för tävlingen som ej klarats ut kan vederbörande vända sig till mig.

Sture Lahrin

RESULTAT

Safaritävlingen

| | | <u>Nav</u> | <u>Spec</u> | <u>Land</u> | <u>Tot</u> |
|----|-----------------------------------|------------|-------------|-------------|------------|
| 1 | Henry Lidman Sthlms FK | 41 | 22 | 13 | 76 |
| 2 | Jan-Olof Friskman Gävlebygdens FK | 26 | 22 | 60 | 108 |
| 3 | Dan Hedström KSAK | 24 | 20 | 109 | 153 |
| 5 | Ulf Ringh LFK | 46 | 38 | 77 | 161 |
| 8 | Eskil Wiklund LFK | 38 | 84 | 118 | 240 |
| 11 | Nils-Erik Zander LFK | 39 | 32 | 243 | 314 |
| 15 | Lars Olsson LFK | 112 | 64 | 302 | 478 |
| 22 | Tage Wennström LFK | 323 | 118 | 98 | 539 |
| 27 | Bengt Bryngelsson LFK | 344 | 134 | 187 | 665 |
| 31 | Håkan Olsson LFK | 930 | 214 | 304 | 1448 |
| 35 | Anders Hartman LFK | 1000 | 200 | 437 | 1637 |

Lag

| | | |
|----|------------------------------------------|------|
| 1 | Gävlebygdens FK 1 (Friskman, Hermansson) | 383 |
| 2 | KSAK 1 (Hedström, Nylén) | 468 |
| 3 | Ludvika FK 1 (Malmström, Hedborg) | 507 |
| 5 | LFK 2 (Ringh, Olson) | 639 |
| 6 | LFK 3 (Wiklund, Wennström) | 779 |
| 8 | LFK 1 (Zander, Bryngelsson) | 979 |
| 14 | LFK 4 (Olsson, Hartmann) | 3085 |

JSM

| | | <u>Nav</u> | <u>Spec</u> | <u>Land</u> | <u>Tot</u> |
|---|---------------------------------|------------|-------------|-------------|------------|
| 1 | Hans Hermansson Gävlebygdens FK | 67 | 100 | 108 | 275 |
| 2 | Jan Jonsson Östersunds FK | 79 | 134 | 323 | 536 |
| 3 | Håkan Olsson LFK | 930 | 214 | 304 | 1448 |
| 6 | Anders Hartman LFK | 1000 | 200 | 437 | 1637 |

SM 1981

Vid årets tävlingar på Gotland ställde LFK upp med 9 deltagare och 4 lag.

Kostnaderna för deltagande i tävlingar har ju en tendens att öka mer än kanske de privata resurserna medger. Det gäller i hög grad SM och jämförbara större tävlingar.

Som en hjälp och en uppmuntran till våra tävlingspiloter får de som tävlar med LFK-fpl ett ekonomiskt bidrag dels till transporten till och från Visby dels till flygträning.

Ett varmt tack till våra sponsorer och till Tage Wennström vilken i år liksom så många gånger tidigare arbetat för detta värdefulla stöd.

PS. Tage Wennström blev bäste LFK:are genom en femte plats.

SM i CFFK 1981

Nu startar förberedelsearbetet för nästa stora händelse, den civila Flygfemkampen, som i år går som SM med LFK som arrangör. Medarrangörer är LASS (simning), LOK (punktorientering) och LGIF (terränglöpning). Tävligen går här i Linköping under sista helgen i augusti (29-30/8).

För att tävlingen ska bli lyckad, hoppas vi att så många som möjligt frivilligt ställer upp som medhjälpare. Det gäller främst funktionärer, tidtagare, observatörer m m vid navigerings- och landningsmomenten. Vi räknar även i år med hjälp från FRO för att rapporteringen ska gå smidigt. Tag gärna med familjemedlemmar och bekanta som medhjälpare och sällskap.

RESULTAT I VIGGEN 3 (81-05-11)

| | | |
|---|-------------------|-------|
| 1 | Sture Lahrin | 39 p |
| 2 | Nils-Erik Zander | 52 p |
| 3 | Gösta Niss | 76 p |
| 4 | Eskil Wiklund | 89 p |
| 5 | Bengt Bryngelsson | 106 p |
| 6 | Hans Mennborg | 123 p |

Vill Du veta placeringarna 7-18 kan Du studera anslagstavlan i klubbhuset.

KOMMANDE TÄVLINGAR

Viggen 5: den 10 augusti kl 17.00 med Lars Grönlund som väntar vid märket.

DM/Augustinaven: den 22 (23) augusti. Arrangör är NAFK i Norrköping. Sportlicens fordras för att delta i DM. Nils-Erik Zander kan lämna information, och anslag kommer så småningom på klubben.

SM i CFFK: den 29-30 augusti. Anmälan till tävlingsledaren Sture Bjelkåker på särskild anmälningsblankett (kommer att finnas i facket vid anslagstavlan). Senaste anmälningsdag 81-08-07. Anmälningsavgift 150:-.

LM/Viggen 6: den 5 (12) september kl 08.00 på Malmen. Arrangör är Malmen FK. Ansvarig där är Bernt Järmark 013/298070, arb SAAB lt 1464.

KM/SAAB-SCANIA-mästerskap: den 19(20) september på Saab. Arrangörer: N-E Zander och B-G Nilsson. Anmälan senast den 7 september.

Gula Spåret: den 26 september (reserv 3 oktober) på Saab. Arrangör Bo-Göran Nilsson och Lars Grönlund. Anmälan senast 19 september till Lars Grönlund.

FLYGTRÄNING TILL LÅG KOSTNAD

..... är vi naturligtvis alla intresserade av. Vi i LFK har ett bra utgångsläge med bland de lägsta flygpriserna i Sverige. Som Du redan sett kan Du nu också träna instrumentflygning i simulator vid LFK. Men så mycket flygkänsla ger ju knappast simulatorn.

KONTAKT vill därför hjälpa Dig, kära klubbmedlem, att finna ett bra komplement till Ditt vanliga flygande. Är Du litet händig är det bara att sätta igång.

KONTAKT har dock av Luftfartsverket fått beskedet att denna form av flygträning tills vidare inte får räknas in i Din flygtid.

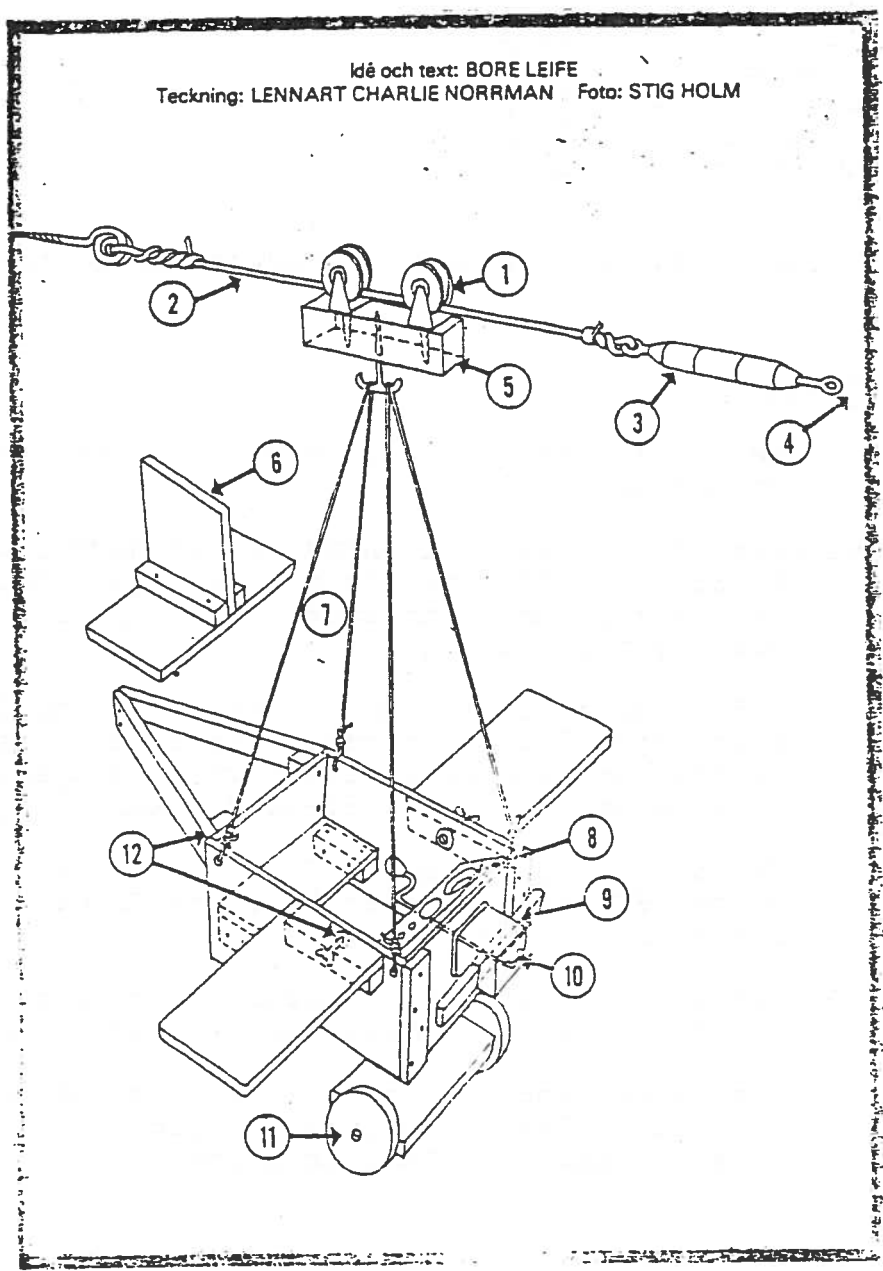

KURSVERKSAMHETEN

Det utbildas flitigt i LFK om Du inte redan visste det. A-certkursens teoridel slutsputtar nu. Den avlöses snart av en sommarkurs.

7 nya cert-innehavare har vi hitintills i år inom LFK.

IFR-kursen som pågått i vår innebär att vi snart har ytterligare ett tiotal I-bevis inom klubben.

PFT teori

Nästa PFT-kurs kommer att hållas tisdagen 1/9, torsdagen 3/9 och tisdagen 8/9. Lokal ej definitiv ännu, men på anmälningsslistan på LFK finner Du alla uppgifter så småningom.

Björn

PARIS

I skrivande stund är det kvällen (7/6) före start. En varmfront över Nordsjön oroar oss och vi har beslutat om tidigarelagd start och ostligare route. 15 personer och 5 flygplan är vi, som hoppas nå Paris onsdag 10/6.

Lars-Åke

MEDLEMSMARIKEL 1981

Som bilaga till detta nr av KONTAKT finner Du Medlemsmatrikeln för i år. Läs och studera den och kontrollera samtidigt att Din adress och telefonnummer stämmer. Om inte, hör av Dig till Eva Aldenstedt.

PÅ FINALEN

Jag satt häromkvällen och läste ett klubbmeddelande från Aeroklubben i Göteborg (AKG). Dom arrangerar en resa till Paris i samband med flygutställningen, en populär idé denna vår som bekant. Tydligen är tilltron till flyget dock låt i den klubben. Resan går nämligen per båt och tåg

(Fast det är klart, när jag nu lägger sista handen vid KONTAKT-manuskriptet dagen före LFK:s Paris-rally och utanför fönstret skådar svarta moln, åskblixtar och störtskurar börjar man ju undra vem som valt rätt...)

Lars-Åke

INTRODUKTIONSPAKET I FLYGNING

Omfattar följande:

- o 2 timmar flygning med lärare
 - normal flygning, dvs start, stigning, planflykt, svängar, landning
 - navigeringsflygning till främmande flygplats

- o En helkväll med flygteori
 - introduktion i Aerodynamik
 Meteorologi
 Flygplan- och Motorlära
 Navigation
 Trafikregler

PRIS: 650:-

LÄMPLIGT SOM PRESENT!

Härmed anmäles till introduktionskurs:

Namn -----

Adress -----

Telefon -----

Insändes till Linköpings Flygklubb, 581 88 LINKÖPING

