

kontakt med

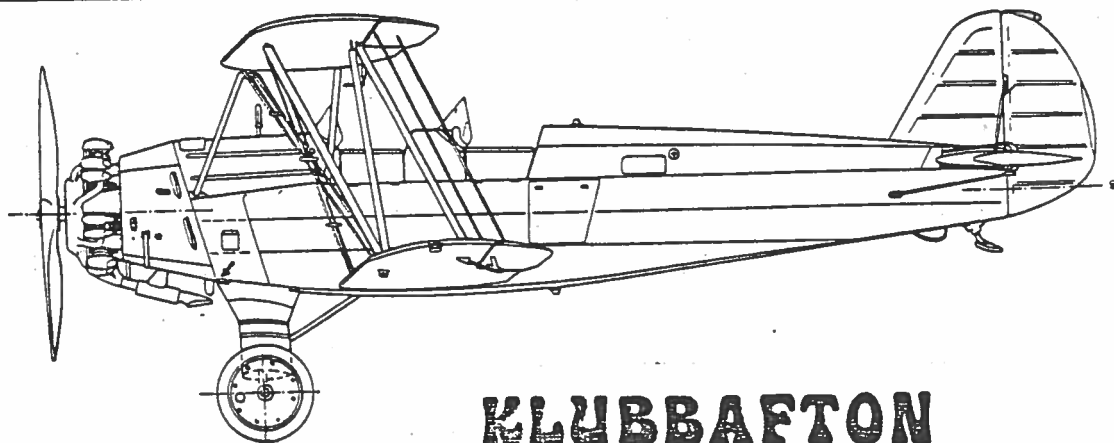
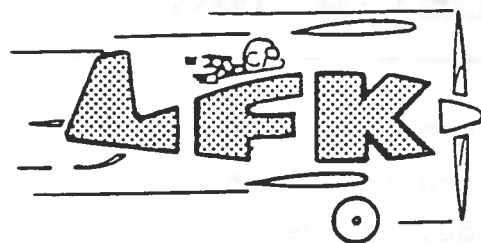

4/82

KLUBBAFTON

9 juni kl 19.00 i klubblokalen

HEMBYGGEFÖRSLAGEN PRESENTERAS!

En kort presentation ges av förslagen till hembygge. Tävlingsdeltagarna får ca 5 min vardera att presentera sina projekt och förklara varför de tror att skapelsen kan flyga och dessutom billigt och bra.

(Se även notisen om idétävlingen!)

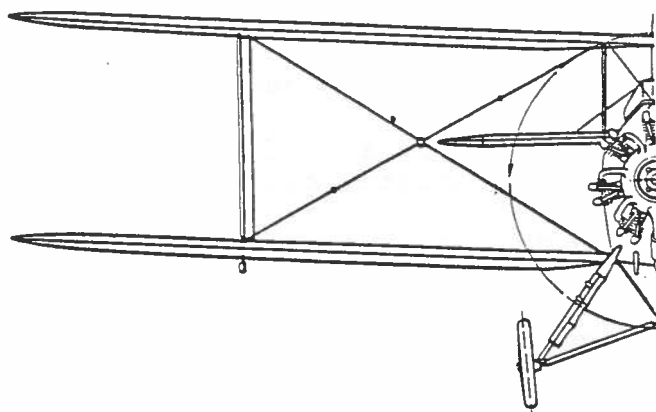
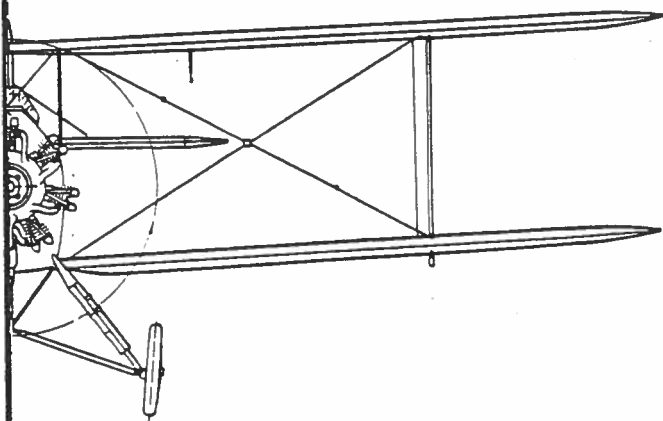

LINKÖPINGS FLYGKLUBB, 581 88 Linköping tel 013/12 09 00

Postgiro 16 01 43-4 Bankgiro 120-0732

Expeditionstider: Skol- och flygchef vardagar 08.00 - 09.00

Expeditionen vardagar 08.00 - 13.00

Bokningstider: Vardagar: Exptid 08.00 - 13.00, jourhavande 17.00-mörkrets inbrott

Lör-, sön- o helgdagar: jourhavande 08.-0 - mörkrets inbrott

KLUBBARRANGEMANG

- Klubbmöte/hembygge
- Idétävlingen
- Rally 82

STYRELSEN HAR ORDET

- Flygchef nödvändig
- Mekaniker

EKONOMIN

- Nya priser

KLUBBNYTT

- Ultralätt i LFK?

KLUBBVERKSAMHETEN

- IFR-verksamheten
- Checkbetalare

MELLANSTICK

FLYGLOTTERIET

- Vinnare april och maj

TEKNISKA TJÄNSTEN

- GYI flyger inte

TÄVLINGSVERKSAMHETEN

- Allmänt
- Missöde i förra KONTAKT
- Debutanttävlingen/Familjerallyt
- Viggen 2

DIVERSELÅDAN

- Öppet hus - Alleberg
- Mörkerflyg i Danmark
- Efterlysning

PÅ FINALEN

BILAGOR

- Ny prislista
- Ultralättenkät

KLUBBARRANGEMANG

IDÉTÄVLINGEN OM NYTT FLYGPLAN

Denna tävling har rönt ett stort intresse från både gamla medlemmar och sådana som nu vill vara med.

Inte mindre än 9 förslag har inkommit allt ifrån skisser till kompletta projekt.

En jury med representanter från SAAB samt LFK, Ulf Edlund och Hans Mennborg, ska nu gå igenom förslagen.

En första presentation kommer att ske vid klubbaftonen 9 juni.

Hans

Redaktör: Lars-Åke Holm, tel arb 013-18 18 71, bost 013-15 86 80

Utskrift: Mariann Larsson/Eva Aldenstedt

Distribution: Jan Brandt

Adressregister: Eva Aldenstedt

FRÅN RALLYFRONTEN RAPPORTERAS HÖGTRYCK!

När Du läser dessa rader har just vårt Finlandsgäng styrt kosan mot öster. Tåv flygplan är ute: en C172 med Alf Allard, Jonny Johansson och Gunnar Persson samt en Piper (FCR) innehållande Rolf Alenius med fru, Senny Barth och Sören Karlsson.

Vi önskar dem en riktigt trevlig resa!

Jag vill också påminna om kommande utflykter.

LFK:s Wienerknaben fortsätter med sin planering. Skall de våga ta Öststatsvägen? Läsning av sista numret av FLYV, där det framgår att Roskilde FK med 3 fpl penetrerat den "röda" luften i påskhelgen med samma destination, bör ge råg i ryggen.

Glöm inte att anteckna Dig på önskemålslistan för sommarens kortturer. I förra Kontakten föreslogs Mariehamn och Ljungbyhed/Landskrona. På LFK:s anslagstavla finner Du närmare uppgifter.

Björn

STYRELSEN HAR ORDET

EN FLYGCHEF MÅSTE DET FINNAS....

Som ett led i vår strävan att förbättra säkerheten i vår verksamhet gäller sedan flera år tillbaka följande bestämmelser rörande Flygtjänsten:

"Flygchef eller biträdande flygchef skall vara i tjänst då flygning med LFK flygplan utgår från SAAB-SCANIAS flygfält.

Det åligger flygchefen att tillse att biträdande flygchef är utsedd och i tjänst.

Undantag från närvaro av flygchef kan göras för enstaka flygningar under förutsättning att flygchefen är på förhand informerad om flygningarna. Övriga undantag skall godkännas av styrelsen."

...OCH EN MEKANIKER TILLGÄNGLIG

Bestämmelserna säger också följande:

"Certifierad mekaniker skall finnas tillgänglig vid LFK eller kunna anropas.

Förteckning över certifierade mekaniker som får anlitas framgår av separat förteckning."

Ovanstående utgör utdrag ur bestämmelserna för flygtjänsten och tekniska tjänsten.

EKONOMIN

NYA PRISER

Vi aviserade redan i förra Kontakten att en justering av flygpriserna skulle bli nödvändig. De nya priserna framgår av bilaga 1.

Som framgår av prislistan har grundpriset höjts med 15 kr per timme men eftersom rabatterna också höjts blir ökningen begränsad till 9 kr/tim i den vanligaste kategorin, kat 2. När man sen kommer ihåg att landningsavgiften nu ingår i priset så inses att höjningen är mycket måttlig.

CHECKBETALARE

Astrid vädjar till Dig som tar emot en check att inte fylla i raden för "till". Där brukar oftast stå "Linköpings Flygklubb". Enklast är att skriva i postgiro 16 01 43-4 (eller lämna blankt) och lägga i lådan till Astrid. På så sätt behöver inte Astrid gå till banken utan kan skicka in den till postgirot direkt.

KLUBBNYTT

ULTRALÄTT SEKTION I LFK?

På ultralättfronten händer saker snabbt nu. Johaness har varit på lärarkurs för ultralätta flygplan på Malmen. Tyvärr fick de inte flyga på grund av kraftig vind men det blev en desto grundligare genomgång av utbildningsplaner m m.

Och så har vi haft ultralätt flygdag den 25 april på SAAB-fältet. Tre av de inbjudna leverantörerna lämnade återbud sista stund (Weedhopper, Rotec och Mitchell). Mikroflyg kom dock luftvägen från Ulvåsa med en 1-sitsig och 2-sitsig version av Quicksilver MX.

Dessförinnan hade Eskil Wiklund hunnit ge en initierad redogörelse för Luftfartsverkets arbete med att ta fram bestämmelser för ultralätta flygplan. Bl a kommer KSAK inom kort att lämna in förslag till utbildningsplan för ett särskilt certifikat för ultralätt. F n krävs minst segelflygcertifikat. Beträffande trafikregler kan allmänt sägas att BCL-T gäller även ultralätta flygplan. Någon sänkning av minimiflyghöjden 150 m är inte aktuell f n.

Efter Eskils genomgång såldes biljetter till provturer med den 2-sitsiga maskinen med Lars-Göran Pettersson vid spaken. Tyvärr fick bara ca 12 intresserade chans att flyga. Man fick nämligen bryta mitt på dagen p g a byig vind. Det bör helst inte blåsa mer än 7 m/s när man flyger utralätt. De som flög tyckte dock att det var en rolig upplevelse.

Den 28 april diskuterade styrelsen frågan om LFK skall ta upp ultralätt flygning på sitt program. Vi har f n knappast lärarkapacitet för att starta grundskolning på ultralätt. Däremot skulle klubben kunna ha ett ultralätt plan som medlemmar med certifikat skulle kunna flyga in sig på. Det återstår också att lösa flygplatsfrågan, verksamheten bör helst bedrivas utanför SAAB's och Malmens kontrollzoner. Har någon ett tips? Ett start- och landningsområde för ultralätt bör vara åtminstone 250x250 m, dvs man bör kunna starta och landa i alla riktningar.

Styrelsen beslutade att göra en enkät som Du finner som bilaga till denna Kontakt. Det är bra om vi får veta inställningen till ultralätt hos så måna som möjligt av medlemmarna. Särskilt bra är det om Du skickar in Ditt svar före den 26 maj då styrelsen har sitt nästa möte, men svar är välkomna även senare. Om responsen blir positiv kan det bli aktuellt att inrätta en sektion inom LFK för flygning med ultralätta flygplan.

Sture

KURSVERKSAMHETEN

IFR-VERKSAMHETEN

Sedan sista Kontakten har ett I-bevis klarats av. Det var Wåge Lägermo ur "Aneby-gruppen" som flög upp för LfV kontrollant Elwing Persson. Vi gratulerar. Ytterligare fyra man är inne på sista varvet och en uppflygning är preliminärt inbokad i samband med LfV skolinspektion i mitten av maj. Tyvärr har vi haft en del problem med avioniken i den nya 172:an, IFB, men förhoppningsvis hinner det ordnas tills dess.

Den nya kursen, som är under planering, kommer förmodligen att drivas som självstudiekurs, med förstärkning i form av "studieträffar" då och då under lärarledning. Beträffande kursmateriel håller Ulf Dahlqvist, i samråd med teorilärarna, på med att ta fram lämplig litteratur m h t det IFR-måldokument som nu ligger till grund för utbildningen. Elevgruppen är geografiskt ganska spridd, att döma av intresseanmälan: Jönköping, Linköping, Norrköping samt ev Nyköping. Vi pl. erar ett besök i Jönköping i mitten av maj för att prata med de presumtiva eleverna där.

Simulatorrummet börjar nu få tapeter etc. Ett par draperier planeras för att dölja värmerören och "förrådet". En tjusig skylt, signerad av den kände surrealistiske konstnären B Senny kommer också snart att hängas upp.

I övrigt intet nytt.

P G

**M
E
L
L
A
N
S
T
I
C
K**

WRENDEZVOUS WITH WREN

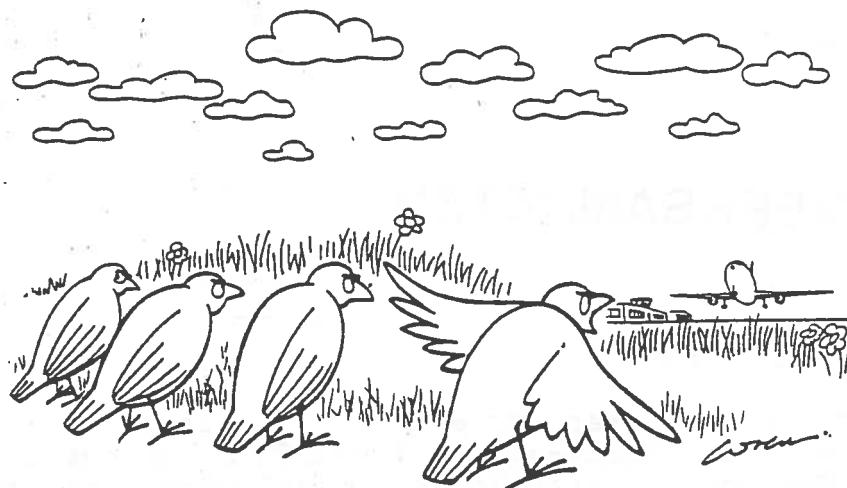

"OK, chaps — scramble!"

FLYGLOTTERIET

VINNARE I FLYGLOTTERIET

April: Hans Fredriksson pilotnummer 269

Maj: Kent Strömberg pilotnummer 663

Vinsten utgörs av 1 tim C-152 vardera.,

TEKNISKA TJÄNSTEN

GYI FLYGER INTE

Tyvärr! så måste "flaggskeppet" GYI stanna på marken en tid framöver p g a sprucket vevhus. Nu är det inte hela världen eftersom den motorn har gått med gångtidsförlängning, men det kom lite olägligt nu precis som sommaren är i antågande. Hur som helst så ska motorn bytas och "kärran" bör - om allt går enligt beräkningarna - vara i luften igen senast v 21.

Teknische chefen

TÄVLINGSVERKSAMHETEN

ALLMÄNT

Beträffande tävlingsverksamheten är inte så mycket att säga just nu, underligt nog! Någon inbjudan från Stjärntävlingsarrangör har ännu ej kommit, men håll ett öga på anslags-tavlan.

Om det kan bli någon fri träningstid för SM, vet vi ej. De flitigaste kommer i första hand att belönas i så fall.

Till sist, glöm ej att lämna Din anmälningsblankett till SM i motorflyg. Sista anmälningsdag till TKM är 1982-05-19.

CMD

MISSÖDE I FÖRRA KONTAKTEN

Som den uppmärksamme noterat angavs det i innehållsförteckningen till förra KONTAKT att det skulle finnas ett inslag om DEBUTANTTÄVLINGEN/FAMILJERALLYT och ytterligare ett inslag om VÅRTÄVLINGEN.

Någonstans i hanteringen har det blad som innehöll dessa inslag kommit bort. Vi kan delvis reparera skadan genom att nu ta med ett nyskrivet inslag om DEBUTANTTÄVLINGEN/FAMILJERALLYT. Värre är det med VÅRTÄVLINGEN:s utannonsering som nu är överspelad.

Vi på KONTAKT beklagar djupt och skall naturligtvis göra vad vi kan för att förhindra ett upprepande.

DEBUTANTTÄVLINGEN/FAMILJERALLYT

Lördag 3 april 1982 hölls den sedvanliga Debutanttävlingen och det lika sedvanliga Familjerallyt. Bägge tävlingsklasserna flög samma bana, vilken gick över Östgötasläätten. Segraren i Debutanttävlingen, Tommy Andersson, hade tagit sitt cert endast några veckor före tävlingen. Det börjar bli en trend, att den deltagare med färskast cert vinner.

Resultat från DEBUTANTTÄVLINGEN

Plac	Namn	Prickar Nav	Prickar Landn	Tot
1	Tommy Andersson	267	237	504
2	Jan Lundgren	903	195	1098
3	Jan Widmark	780	465	1245
4	Sören Karlsson	1140	295	1435

Resultat från FAMILJERALLYT 1982

Plac	Namn	Prickar Nav	Prickar Landn	Tot
1	E Wiklund	85	45	128
2	U Edlund	115	221	336
3	R Alenius	147	214	361
4	K Sjöström	150	458	508
5	S Barth	244	402	646
6	L Thelander	517	133	650

Håkan

RESULTAT FRÅN VIGGEN 2

Vi redovisar här de sex första placeringarna i VIGGEN 2. Var de övriga av de 18 deltagarna placerade sig får Du studera på TKM anslagstavla.

1	Lennart Angvik	60	prickar
2	Gösta Niss	87	"-
3	Senny Barth	101	"-
4	Evert Hedman	105	"-
5	Hans Mennborg	106	"-
6	Göte Agenhed	111	"-

DIVERSELÅDAN

ÖPPET HUS PÅ ALLEBERG

..... är det helgen den 12-13 juni. Där kan Du då köpa, sälja och byta flygprylar. T ex böcker, kartor, navutrustning, väskor, presentartiklar osv. Ett antal företag medverkar och KSAK Service utlovar försäljning till starkt reducerade priser. Hela tillställningen går i KSAK:s regi.

Har Du något till försäljning eller byte kan Du ringa Klas-Göran Bask 08/23 23 27.

Varför inte boka in en kärra och göra en (halv) dagsutflykt!

MÖRKERFLYGNING I DANMARK

I sista numret av FLYV kan man bl a läsa om att från den 1 april (ingetaprilskämt, hävdas det!) är det tillåtet att i Danmark flyga mörker. F n är det Lufthamnarna samt fälten Maribo, Sindal och Skive som står öppna. Svenskt mörkerbevis gäller, men flygning skall ske med danska planeringsminima vilket bl a innebär 8 km sikt, 2000 ft molnbas samt bränsle för flygning till destination och därifrån till alternativfält + 45 min. Detaljerade uppgifter och referenser i FLYV:s artikel.

Bibliotekarien

EFTERLYSNING

Efter LFK årsmöte i Ryds herrgård tog jag fel ytterrock. Du som känner på Dig att också ha fel rock var vänlig kontakt Tage Wennström telefon 03/15 11 64 (bostaden).

PÅ FINALEN

Det har hunnit bli maj. När Du läser det här har det förhoppningsvis hunnit bli ett strålande härligt majväder till fromma för Finlandsrallyfarare och andra flyghungriga LFK:are.

I skrivande stund dröjer sig aprilvädret ännu kvar med sol ena stunden och en regnskur eller rent av en hagelby den andra.

Klubben och dess verksamheter känns litet avlägsna för redaktör'n just nu, eftersom kung och forsterland tar mesta tiden i anspråk under dryga tre veckor. Nå, helt fritt från flyg är det ändå inte, eftersom jag dragit på mig Flygvapnets stiliga, blå uniform (näja, i sanningens namn får även vi ta på oss en grön stass när vi skall vara fältmässiga). Så (även) den här KONTAKTEN får jag "fjärrstyra", men det tycks gå bra med hjälp av alla duktiga medarbetare i KONTAKT-produktionsgänget.

Men snart är jag civilist igen och då skall det bli några rundor - var så säker!

Lars-Åke